



รายงานสรุปผลการดำเนินงาน

ปีงบประมาณ 2562



053-719481



[https://www.facebook.com/
สำนักงานศึกษาธิการจังหวัดเชียงราย](https://www.facebook.com/สำนักงานศึกษาธิการจังหวัดเชียงราย)



<http://www.cri.moe.go.th>



สำนักงานศึกษาธิการจังหวัดเชียงราย สำนักงานปลัดกระทรวงศึกษาธิการ



รายงานผลการดำเนินงาน ประจำปีงบประมาณ 2562

สำนักงานศึกษาธิการจังหวัดเชียงราย

สำนักงานปลัดกระทรวงศึกษาธิการ

โทรศัพท์ : 053-719-481

โทรสาร : 053-719-483

Website : www.Cri.moe.go.th

คำนำ

รายงานประจำปีงบประมาณ พ.ศ. 2562 ฉบับนี้ จัดทำขึ้นเพื่อสรุปผลการปฏิบัติงาน สำนักงานศึกษาธิการจังหวัดเชียงราย ซึ่งเป็นการนำเสนอผลการดำเนินงานโครงการตามแผนปฏิบัติการประจำปีงบประมาณ พ.ศ. 2562 ตามกลยุทธ์ที่สำนักงานปลัดกระทรวงศึกษาธิการกำหนดขึ้น ทั้ง 6 กลยุทธ์ โดยจัดทำรายงานจากโครงการกิจกรรม และความสำเร็จในการดำเนินงาน ในรอบปีงบประมาณ พ.ศ. 2562 ซึ่งมีกระบวนการเริ่มจาก การศึกษาวิเคราะห์ภารกิจของหน่วยงาน การเก็บรวบรวมข้อมูลผลการดำเนินงานการจัดการศึกษา การวิเคราะห์ข้อมูลการดำเนินงาน สรุปผล และเขียนรายงานผลการดำเนินงาน ซึ่งกำหนดขอบเขตการรายงานผลการดำเนินงานของหน่วยงาน ประกอบด้วยสาระสำคัญ คือ 1) บทนำ 2) นโยบายของสำนักงานศึกษาธิการจังหวัดเชียงราย 3) ผลการดำเนินงาน 4) ปัญหาอุปสรรค และข้อเสนอแนะ

คณะผู้จัดทำหวังว่ารายงานสรุปผลการดำเนินงานฉบับนี้ จะเป็นประโยชน์และแนวทางในการพัฒนาการจัดการศึกษาของหน่วยงานทางการศึกษา รวมทั้งบุคลากร และหน่วยงานอื่น ๆ ในอันที่จะให้การสนับสนุนในส่วนที่เกี่ยวข้องเพื่อประโยชน์ในการจัดการศึกษาต่อไป

สำนักงานศึกษาธิการจังหวัดเชียงราย

สารบัญ

รายการ	หน้า
คำนำ.....	ก
สารบัญ.....	ข
ส่วนที่ 1 บทนำ.....	1
- ความสำคัญและความเป็นมา.....	1
- วัตถุประสงค์ของการรายงาน.....	1
- กลุ่มเป้าหมาย.....	1
- วิธีดำเนินการ.....	2
- ประโยชน์ที่คาดว่าจะได้รับ.....	2
- บริบท ปัจจัยสนับสนุนและยุทธศาสตร์.....	2
- ที่ตั้งสำนักงานศึกษาธิการจังหวัดเชียงราย.....	3
- แผนภูมิโครงสร้างการบริหารงานสำนักงานศึกษาธิการจังหวัดเชียงราย.....	3
- ผู้บริหารสำนักงานศึกษาธิการจังหวัดเชียงราย.....	3
- จำนวนบุคลากรทางการศึกษาในสำนักงานศึกษาธิการจังหวัดเชียงราย.....	4
- ข้อมูลพื้นฐานทางการศึกษา ปีการศึกษา 2562 จังหวัดเชียงราย.....	5
ส่วนที่ 2 นโยบายของสำนักงานศึกษาธิการจังหวัดเชียงราย.....	9
ส่วนที่ 3 ผลการดำเนินงาน.....	11
- ยุทธศาสตร์ที่ 1 การจัดการศึกษาเพื่อความมั่นคงของสังคมและประเทศชาติ.....	11
- ยุทธศาสตร์ที่ 2 การผลิตและพัฒนากำลังคน การวิจัย และนวัตกรรม เพื่อสร้าง ขีดความสามารถในการแข่งขันของประเทศ.....	26
- ยุทธศาสตร์ที่ 3 การพัฒนาศักยภาพคนทุกช่วงวัย และการสร้างสังคมแห่งการเรียนรู้.....	42
- ยุทธศาสตร์ที่ 4 การสร้างโอกาส ความเสมอภาค และความเท่าเทียมทางการศึกษา.....	49
- ยุทธศาสตร์ที่ 5 การจัดการศึกษาเพื่อสร้างเสริมคุณภาพชีวิตที่เป็นมิตรกับสิ่งแวดล้อม....	51
- ยุทธศาสตร์ที่ 6 การพัฒนาประสิทธิภาพของระบบการบริหารจัดการศึกษา.....	53
ส่วนที่ 4 ปัญหาอุปสรรคและข้อเสนอแนะ.....	62
ภาคผนวก	63

ส่วนที่ 1

บทนำ

ความเป็นมาและความสำคัญ

ด้วยพระราชกฤษฎีกาว่าด้วยหลักเกณฑ์และวิธีการบริหารกิจการบ้านเมืองที่ดี พ.ศ. 2546 หมวด 9 กำหนดไว้ว่าการบริหารราชการเพื่อให้เกิดผลสัมฤทธิ์ต่อภารกิจของรัฐ ให้ส่วนราชการจัดทำแผนปฏิบัติราชการตามภารกิจและให้มีการติดตามและประเมินผลการปฏิบัติตามแผนปฏิบัติราชการตามหลักเกณฑ์และวิธีการที่ส่วนราชการกำหนดขึ้น รวมทั้งเพื่อเป็นการดำเนินงานและขับเคลื่อนนโยบายด้านการจัดการศึกษาของรัฐบาล กระทรวงศึกษาธิการและการขับเคลื่อนการจัดการศึกษาของจังหวัดเชียงราย ประกอบกับการดำเนินงานตามบทบาทอำนาจหน้าที่ของสำนักงานศึกษาธิการจังหวัดเชียงราย ตามคำสั่งหัวหน้าคณะรักษาความสงบแห่งชาติ ที่ 19/2560 ลงวันที่ 3 เมษายน พ.ศ. 2560 เรื่อง การปฏิรูปการศึกษาในภูมิภาคของกระทรวงศึกษาธิการ ข้อ 11 ให้มีสำนักงานศึกษาธิการจังหวัด สังกัดสำนักงานปลัดกระทรวง กระทรวงศึกษาธิการ เพื่อปฏิบัติภารกิจของกระทรวงศึกษาธิการเกี่ยวกับการบริหารและการจัดการศึกษาตามที่กฎหมายกำหนด การปฏิบัติราชการตามอำนาจหน้าที่ นโยบาย และยุทธศาสตร์ของส่วนราชการต่าง ๆ ที่มอบหมายและให้มีอำนาจหน้าที่ในเขตจังหวัด

วัตถุประสงค์

1. เพื่อรวบรวมและวิเคราะห์ข้อมูลผลการดำเนินงานการจัดการศึกษาของสำนักงานศึกษาธิการจังหวัดเชียงราย
2. เพื่อรายงานผลการดำเนินงานการจัดการศึกษาของสำนักงานศึกษาธิการจังหวัดเชียงราย เผยแพร่ต่อสาธารณชน

กลุ่มเป้าหมาย

กลุ่มเป้าหมายเป็นกลุ่มที่ให้ข้อมูลและผู้รับผิดชอบการดำเนินงานที่เกี่ยวข้องกับการจัดการศึกษาของสำนักงานศึกษาธิการจังหวัดเชียงราย ดังนี้

1. กลุ่มภารกิจงานต่างๆ ที่ปฏิบัติงานในสำนักงานศึกษาธิการจังหวัดเชียงราย
2. ผู้รับผิดชอบงานติดตามประเมินผลและรายงานผลตามนโยบายของ สป. และผู้รับผิดชอบงานติดตามประเมินผลการดำเนินงานตามคำรับรองการปฏิบัติราชการ ของ กพร.
3. กลุ่มผู้รับผิดชอบการดำเนินงานตามกิจกรรม/โครงการในแผนปฏิบัติราชการ ประจำปีงบประมาณ 2562
4. สถานศึกษาในสังกัดจังหวัดเชียงราย

วิธีดำเนินการ

1. ศึกษาวิเคราะห์ภารกิจของหน่วยงาน แผนปฏิบัติราชการประจำปีงบประมาณ 2562 และเป้าหมายตัวชี้วัดในการดำเนินงานของหน่วยงาน
2. กำหนดขอบเขตในการรายงานผลการดำเนินงาน ประจำปีงบประมาณ 2562 ของหน่วยงาน
3. เก็บรวบรวมข้อมูลผลการดำเนินงานการจัดการศึกษา โดยสร้างเครื่องมือ เก็บรวบรวมข้อมูลและวิเคราะห์ข้อมูล ดังนี้
 - 3.1 เก็บรวบรวมข้อมูลตามตัวชี้วัดผลการปฏิบัติราชการตามคำรับรองการปฏิบัติราชการ ประจำปีงบประมาณ 2562
 - 3.2 เก็บรวบรวมข้อมูลสารสนเทศทางการศึกษาของจังหวัดเชียงราย
 - 3.3 สร้างเครื่องมือ/เก็บรวบรวมข้อมูลผลการดำเนินงานตามแผนปฏิบัติราชการของสำนักงานศึกษาธิการจังหวัดเชียงราย
4. วิเคราะห์ข้อมูลผลการดำเนินงาน
5. สรุปและเขียนรายงาน

ประโยชน์ที่คาดว่าจะได้รับ

1. สถานศึกษาและหน่วยงานที่เกี่ยวข้องนำข้อมูลผลการดำเนินงานไปใช้ในการพัฒนาการจัดการศึกษาให้มีคุณภาพและประสิทธิภาพยิ่งขึ้น
2. สถานศึกษาและหน่วยงานที่เกี่ยวข้องนำข้อมูลผลการดำเนินงาน และข้อเสนอแนะไปใช้ในการกำหนดนโยบายและวางแผนพัฒนาคุณภาพการศึกษาในปีต่อไป

บริบท ปัจจัยสนับสนุนและยุทธศาสตร์

สำนักงานศึกษาธิการจังหวัดเชียงรายมีข้อมูลพื้นฐาน บริบท ปัจจัยสนับสนุนการจัดการศึกษาในสถานศึกษา และยุทธศาสตร์ในการดำเนินงาน ดังนี้

1. ที่ตั้งสำนักงานศึกษาธิการจังหวัดเชียงราย
2. แผนภูมิโครงสร้างการบริหารสำนักงานศึกษาธิการจังหวัดเชียงราย
3. ผู้บริหารสำนักงานศึกษาธิการจังหวัดเชียงราย
4. ข้อมูลพื้นฐานของสำนักงาน
 - 4.1 จำนวนสถานศึกษาในจังหวัดเชียงราย
 - 4.2 จำนวนบุคลากรทางการศึกษาในสำนักงานศึกษาธิการจังหวัดเชียงราย

ที่ตั้งสำนักงานศึกษาธิการจังหวัดเชียงราย

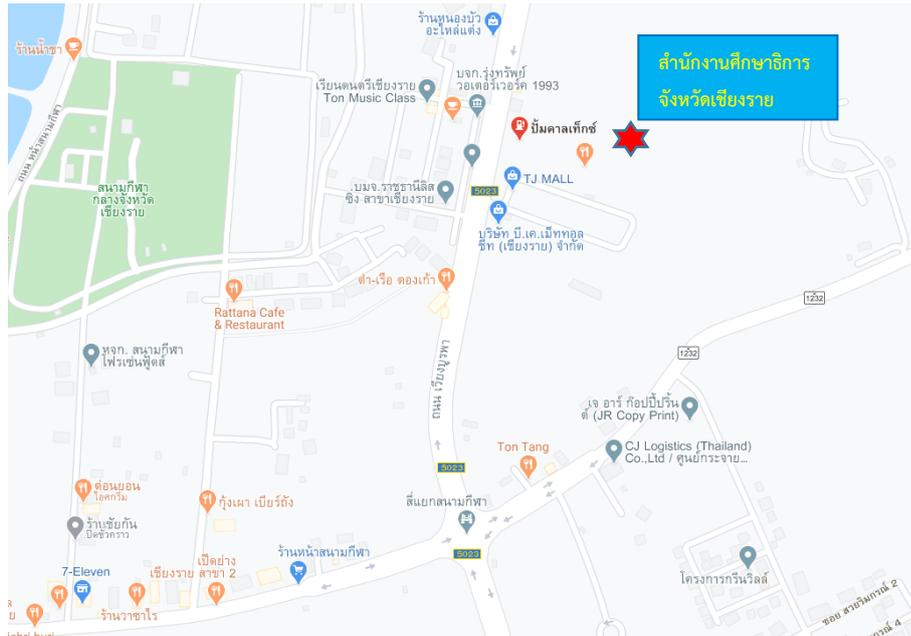

ที่ตั้ง : เลขที่ 57/33 ตำบลรอบเวียง อำเภอเมืองเชียงราย จังหวัดเชียงราย รหัสไปรษณีย์ 57000

โครงสร้างการบริหาร สำนักงานศึกษาธิการจังหวัดเชียงราย

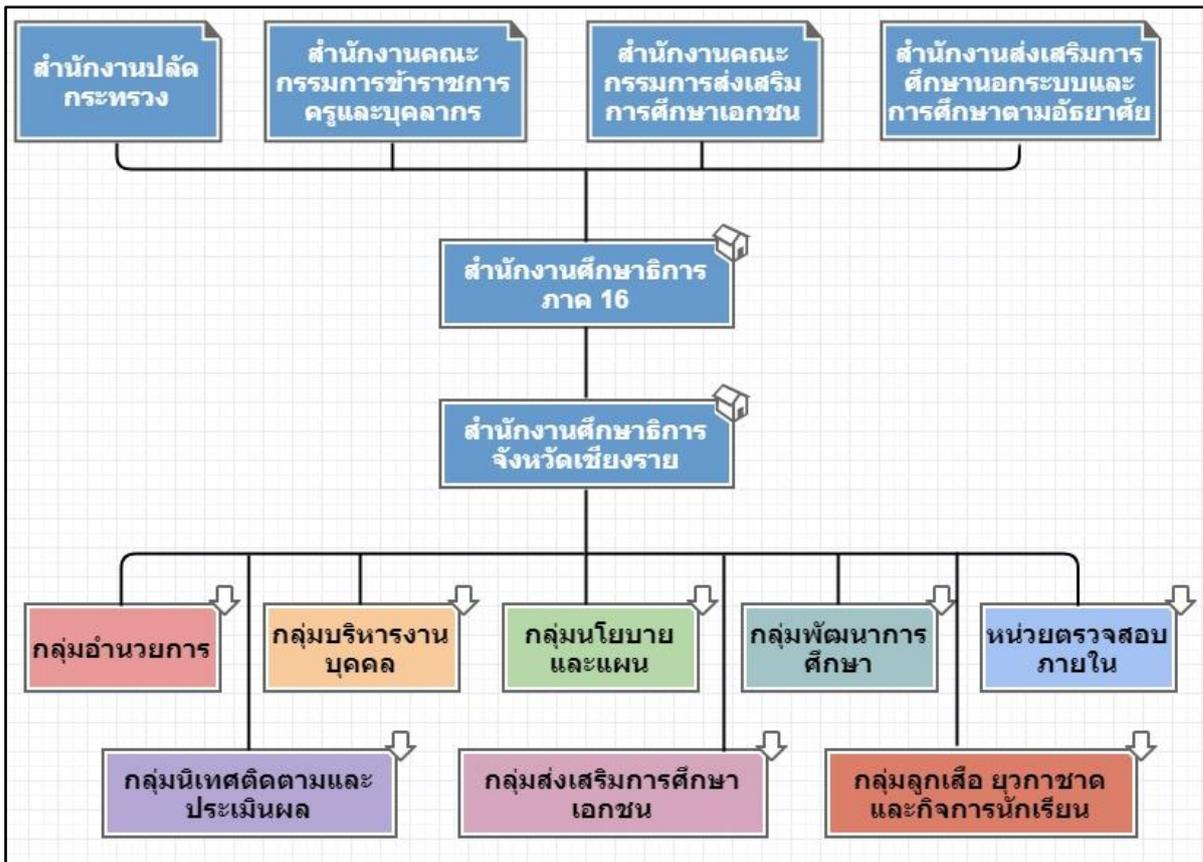

ผู้บริหารสำนักงานศึกษาธิการจังหวัดเชียงราย (ข้อมูล ณ เดือนตุลาคม 2562)

นายวิญญู สันติภาพวิวัฒนา
ศึกษาธิการจังหวัดเชียงราย



ดร.ประไพพร อุทธิยา
รองศึกษาธิการจังหวัดเชียงราย
ปฏิบัติหน้าที่ศึกษาธิการจังหวัดน่าน



นางจินดา กำลังประสิทธิ์
ผอ.กลุ่มอำนวยการ



นายกรีช มากบุญชร
ผอ.กลุ่มพัฒนาการศึกษา



นางภัทพิชชา ไชยรินทร์
ผอ.กลุ่มบริหารงานบุคคล



พันจัตโรดลอง อ่อนนวน
ผอ.กลุ่มนโยบายและแผน



นางสาวจันท์แสง พรหมสี
ผอ.หน่วยตรวจสอบภายใน



นายสัมพันธ์ อะทะสุวรรณ
ผอ.กลุ่มส่งเสริมการศึกษาเอกชน



นายสมนึก ดาดี
ผอ.กลุ่มนิเทศ ติดตามและประเมินผล



นางสุรินทร์ รุดเครือ
ผอ.กลุ่มกลุ่มลูกเสือ-ยุวกาชาด

จำนวนบุคลากรทางการศึกษาในสำนักงานศึกษาธิการจังหวัดเชียงราย

(ข้อมูล ณ เดือนตุลาคม 2562)

ที่	กลุ่ม/หน่วย	จำนวนบุคลากร (คน)	
		ผู้บริหารและบุคลากรกลุ่ม/หน่วย	ลูกจ้างประจำ/ลูกจ้างชั่วคราว
1	ศึกษาธิการจังหวัด และรองศึกษาธิการจังหวัด	2	
2	กลุ่มอำนวยการ	4	3
3	กลุ่มนโยบายและแผน	5	
4	กลุ่มบริหารงานบุคคล	8	1
5	กลุ่มนิเทศ ติดตามและประเมินผล	16	
6	กลุ่มพัฒนาการศึกษา	5	
7	กลุ่มส่งเสริมการศึกษาเอกชน	5	
8	กลุ่มลูกเสือ ยุวกาชาด และกิจการนักเรียน	4	1
9	หน่วยตรวจสอบภายใน	1	
	รวม	51	5

ข้อมูลพื้นฐานทางการศึกษา ปีการศึกษา 2562 จังหวัดเชียงราย

ข้อมูลที่ 1 จำนวนสถานศึกษา ศูนย์พัฒนาเด็กเล็ก แต่ละสังกัด

ลำดับ	หน่วยงาน	สังกัด	จำนวน สถานศึกษา	จำนวนระดับ เตรียมอนุบาล
1	สำนักงานเขตพื้นที่การศึกษามัธยมศึกษา เขต 36 พื้นที่เชียงราย	สำนักงาน คณะกรรมการ การศึกษาขั้นพื้นฐาน	41	
2	สำนักงานเขตพื้นที่การศึกษาประถมศึกษาเชียงราย เขต 1		103	
3	สำนักงานเขตพื้นที่การศึกษาประถมศึกษาเชียงราย เขต 2		175	
4	สำนักงานเขตพื้นที่การศึกษาประถมศึกษาเชียงราย เขต 3		141	
5	สำนักงานเขตพื้นที่การศึกษาประถมศึกษาเชียงราย เขต 4		135	
6	ศูนย์การศึกษาพิเศษประจำจังหวัดเชียงราย	สำนักบริหารงาน การศึกษาพิเศษ	1	
7	โรงเรียนเชียงรายปัญญานุกูล		1	
8	โรงเรียนศึกษาสงเคราะห์		1	
9	มหาวิทยาลัยแม่ฟ้าหลวง	สำนักงานคณะกรรมการ อุดมศึกษา	1	
10	มหาวิทยาลัยเทคโนโลยีราชมงคลล้านนา เชียงราย		1	
11	มหาวิทยาลัยพะเยา วิทยาเขตเชียงราย		1	
12	มหาวิทยาลัยรามคำแหง สาขาวิทยบริการเฉลิมพระเกียรติ จังหวัดเชียงราย		1	
13	มหาวิทยาลัยราชภัฏเชียงราย		1	
14	วิทยาลัยสงฆ์เชียงราย มหาวิทยาลัยมหาจุฬาลงกรณราชวิทยาลัย		1	
15	วิทยาลัยเชียงราย		1	
16	โรงเรียนสังกัดองค์กรปกครองส่วนท้องถิ่น	สำนักงานส่งเสริมการ ปกครองส่วนท้องถิ่น จังหวัดเชียงราย	51	450
17	โรงเรียนสาธิต มหาวิทยาลัยราชภัฏเชียงราย	มหาวิทยาลัยราชภัฏ เชียงราย	1	1
18	โรงเรียนพระปริยัติธรรมแผนกสามัญ	สำนักงานพระพุทธ ศาสนา แห่งชาติ	21	
19	สถานศึกษาสังกัดอาชีวศึกษาจังหวัดเชียงราย	สำนักงานคณะกรรมการการ อาชีวศึกษา	15	
20	โรงเรียนตำรวจตระเวนชายแดน	กองร้อย ตชด. ที่ 32	12	
21	ศูนย์การศึกษานอกระบบและการศึกษาตามอัธยาศัยอำเภอ	สำนักงานส่งเสริมการ ศึกษานอกระบบและ การศึกษาตามอัธยาศัย	18	
22	โรงเรียนเอกชนในระบบ	สำนักงานคณะกรรมการ	73	
	โรงเรียนเอกชนนอกระบบ	ส่งเสริมการศึกษาเอกชน	129	
23	สถานรับเลี้ยงเด็กเอกชน	สำนักงานพัฒนาสังคม และความมั่นคงของ มนุษย์ จังหวัดเชียงราย		46
	รวม		927	497

ข้อมูลที 2 จำนวนนักเรียน/นักศึกษา ในจังหวัดเชียงราย

ที่	หน่วยงาน	สังกัด	เด็กเล็ก	ก่อนปฐม	ประถม	ม.ต้น	ม.ปลาย	ปวช.	ปวส.	ป.ตรี	ป.โท	ป.เอก	รวม
1	สพม.36 พื้นที่ จ.เชียงราย	สพฐ.				16,466	14,647						31,113
2	สพป.เชียงราย เขต 1	สพฐ.		3,448	14,174	1,568							19,190
3	สพป.เชียงราย เขต 2	สพฐ.		4927	15453	3,086							23,466
4	สพป.เชียงราย เขต 3	สพฐ.		6100	21,464	6,040	1,308						34,912
5	สพป.เชียงราย เขต 4	สพฐ.		4,319	13,270	2,423							20,012
6	ศูนย์การศึกษาพิเศษ ประจำจ.เชียงราย	สพฐ.	373										373
7	โรงเรียนศึกษาสงเคราะห์แม่จัน	สพฐ.			181	432	241						854
8	โรงเรียนเชียงรายปัญญานุกูล	สพฐ.		17	156	148	103						424
9	มหาวิทยาลัยแม่ฟ้าหลวง	สกอ.								13,482	514	140	14,136
10	มหาวิทยาลัยเทคโนโลยีราชมงคล ล้านนา เชียงราย	สกอ.						58	18	1,383			1,459
11	มหาวิทยาลัยพะเยา วิทยาเขตเชียงราย	สกอ.								28	118		146
12	มหาวิทยาลัยรามคำแหง สาขาวิทย บริการเฉลิมพระเกียรติ จังหวัดเชียงราย	สกอ.								401	50		451
13	มหาวิทยาลัยราชภัฏเชียงราย	สกอ.								12,923	319	67	13,309
14	วิทยาลัยสงฆ์เชียงราย มหาวิทยาลัยมหา จุฬาลงกรณ์ราชวิทยาลัย	สกอ.								356	22		378

ข้อมูลที 2 (ต่อ)

ที่	หน่วยงาน	สังกัด	เด็กเล็ก	ก่อนปฐม	ประถม	ม.ต้น	ม.ปลาย	ปวช.	ปวส.	ป.ตรี	ป.โท	ป.เอก	รวม
15	วิทยาลัยเชียงราย	สกอ.								840	11		851
16	โรงเรียนสังกัดองค์กรปกครองส่วนท้องถิ่น	สธ.	10,931	9,126	7,142	3,969	2,999						34,167
17	โรงเรียนสาธิต มหาวิทยาลัยราชภัฏเชียงราย	สกอ.	55	218	460								733
18	สำนักงานพระพุทธศาสนา	พศ.				1,425	708						2,133
19	อาชีวศึกษาจังหวัดเชียงราย	สอศ.						10,367	5,137	311			15,815
20	โรงเรียนตำรวจตระเวนชายแดน	ตชด.		412	903	132							1,447
21	สำนักงานส่งเสริมการศึกษานอกระบบและการศึกษาตามอัธยาศัย	กศน.			4,211	5,849	7,689	219					17,968
22	โรงเรียนเอกชนในระบบ	สช.	183	7,965	13,719	4,512	1,688						28,067
23	สถานรับเลี้ยงเด็กเอกชน	พม.	2,573										2,573
รวม			14,115	36,532	91,133	46,050	29,383	10,644	5,155	29,724	1,034	207	263,977

ข้อมูลที่ 3 จำนวนเด็กเล็ก ในศูนย์พัฒนาเด็กเล็ก สถานรับเลี้ยงเด็ก

ลำดับ	หน่วยงาน / ชื่อเขต	สังกัด	จำนวนศูนย์พัฒนาเด็กเล็ก	จำนวนเด็ก เตรียมอนุบาล
1	ศูนย์พัฒนาเด็กเล็ก ท้องถิ่น	สำนักงานส่งเสริมการปกครองส่วนท้องถิ่น จังหวัด เชียงราย	446	10,931
2	โรงเรียนสาธิต มหาวิทยาลัยราชภัฏเชียงราย	สำนักงานคณะกรรมการ การอุดมศึกษา	1	55
3	โรงเรียนเอกชนในระบบ	สำนักงานส่งเสริมการศึกษาเอกชน	11	183
4	สถานรับเลี้ยงเด็กเอกชน	สำนักงานพัฒนาสังคมและความมั่นคงของมนุษย์ จังหวัด เชียงราย	46	2,573
รวม			504	13,742

ส่วนที่ 2

นโยบายของสำนักงานศึกษาธิการจังหวัดเชียงราย

วิสัยทัศน์

สำนักงานศึกษาธิการจังหวัดเชียงรายเป็นองค์กรการพัฒนาการศึกษาในจังหวัดแบบบูรณาการ โดยใช้จังหวัดเป็นฐาน เพื่อขยายโอกาส สร้างความเสมอภาค ลดความเหลื่อมล้ำทางการศึกษา ยกย่องคุณภาพมาตรฐานการศึกษารองรับความเปลี่ยนแปลงที่สอดคล้องกับบริบทของจังหวัด และก้าวสู่ความเป็นสากล บนพื้นฐานความเป็นไทย

พันธกิจ

- ส่งเสริม สนับสนุนการจัดการศึกษาให้กับนักเรียน นักศึกษา และประชาชนในจังหวัดอย่างทั่วถึงเสมอภาค และมีคุณภาพ
- เสริมสร้างคุณภาพ มาตรฐานการศึกษาทุกระดับ ทุกประเภทในจังหวัด สอดคล้องกับบริบทของจังหวัดและก้าวสู่ความเป็นสากลบนพื้นฐานความเป็นไทย
- พัฒนาทักษะวิชาการ ทักษะวิชาชีพ และทักษะชีวิตแก่ผู้เรียนทุกระดับ ทุกประเภท ในจังหวัดเพื่อเสริมสร้างคุณภาพชีวิตที่ดี และสามารถปรับตัวทันต่อความเปลี่ยนแปลงของสังคมและโลก
- เสริมสร้าง พัฒนา และดำเนินการตามระบบกำกับ ติดตาม ประเมินผลการบริหารจัดการศึกษาของหน่วยงาน สถานศึกษาในจังหวัดอย่างมีประสิทธิภาพ
- บูรณาการความร่วมมือในการบริหาร จัดการศึกษาของทุกหน่วยงาน สถานศึกษาในจังหวัด เพื่อให้บรรลุผลสำเร็จตามนโยบายกระทรวงศึกษาธิการและรัฐบาล

ประเด็นยุทธศาสตร์

- ยุทธศาสตร์ที่ 1 การจัดการศึกษาเพื่อความมั่นคงของสังคมและประเทศชาติ
- ยุทธศาสตร์ที่ 2 การผลิตและพัฒนากำลังคน การวิจัย และนวัตกรรม เพื่อสร้างขีดความสามารถในการแข่งขันของประเทศ
- ยุทธศาสตร์ที่ 3 การพัฒนาศักยภาพคนทุกช่วงวัย และการสร้างสังคมแห่งการเรียนรู้
- ยุทธศาสตร์ที่ 4 การสร้างโอกาส ความเสมอภาค และความเท่าเทียมทางการศึกษา
- ยุทธศาสตร์ที่ 5 การจัดการศึกษาเพื่อสร้างเสริมคุณภาพชีวิตที่เป็นมิตรกับสิ่งแวดล้อม
- ยุทธศาสตร์ที่ 6 การพัฒนาประสิทธิภาพของระบบบริหารจัดการศึกษา

เป้าประสงค์

- ผู้เรียนทุกช่วงวัยมีความรักในสถาบันหลักของชาติ และยึดมั่นการปกครองระบอบประชาธิปไตยอันมีพระมหากษัตริย์ทรงเป็นประมุข
- ประชากรทุกช่วงวัยทั้งในเขตพื้นที่ปกติ และในเขตพื้นที่พิเศษ ได้รับการศึกษาและเรียนรู้ตามความจำเป็นต้องการอย่างมีคุณภาพ

3. ผู้เรียนที่จบการศึกษามีคุณภาพตามมาตรฐานการศึกษาแต่ละประเภทสถานศึกษา สามารถศึกษาต่อและหรือประกอบอาชีพตามความต้องการ
4. หน่วยงานการศึกษาและสถานศึกษาผลิตผลงานวิจัยที่มีคุณภาพ และนำผลงานวิจัยไปยกระดับคุณภาพชีวิตของคนในสังคมและหรือนำไปใช้ประโยชน์เชิงพาณิชย์
5. ผู้เรียนได้รับการพัฒนาการเรียนรู้ตามความต้องการอย่างต่อเนื่องตลอดชีวิตเต็มศักยภาพของบุคคล
6. ผู้เรียนได้รับการพัฒนาด้านภาษาที่มีคุณภาพเป็นไปตามเป้าหมาย เต็มศักยภาพของบุคคล
7. ผู้เรียนได้รับการพัฒนาที่มีสมรรถนะตรงกับความต้องการของตลาดแรงงาน เขตพัฒนาเศรษฐกิจพิเศษเชียงราย และตรงกับความต้องการกลุ่มอนุภูมิภาคลุ่มน้ำโขง (GMS)
8. ผู้เรียนมีทักษะชีวิต คุณภาพชีวิต สอดคล้องกับวัฒนธรรม ประเพณีล้านนา ภูมิปัญญาท้องถิ่น และอนุรักษ์สิ่งแวดล้อม
9. ผู้เรียนนำปรัชญาของเศรษฐกิจพอเพียงไปเป็นหลักการในการดำรงชีวิตในสังคม
10. สถาบันครอบครัว มีความเข้มแข็งและยั่งยืน อยู่ในสังคมอย่างมีความสุข
11. ผู้เรียนมีทักษะและคุณลักษณะพื้นฐานของพลเมืองไทย มีทักษะและคุณลักษณะที่จำเป็นในศตวรรษที่ 21
12. ภาคีเครือข่าย ชุมชนมีส่วนร่วมการจัดการศึกษา
13. สำนักงานศึกษาธิการจังหวัดเชียงรายมีระบบกำกับ ติดตาม ประเมินผลการบริหารจัดการศึกษาของทุกหน่วยงาน

กลยุทธ์

- 1) ส่งเสริมสนับสนุนการจัดการศึกษาเพื่อเสริมสร้างความมั่นคงของสถาบันหลักของชาติ และการปกครองระบอบประชาธิปไตยอันมีพระมหากษัตริย์ทรงเป็นประมุข
- 2) ส่งเสริมสนับสนุนการผลิตและพัฒนาผู้เรียนให้มีสมรรถนะ มีทักษะอาชีพ การวิจัยและพัฒนาเพื่อสร้างองค์ความรู้และนวัตกรรม
- 3) ส่งเสริมสนับสนุนให้ผู้เรียนมีทักษะ ความรู้ความสามารถตามมาตรฐานการศึกษาของชาติ และเรียนรู้ตามหลักสูตรและการสืบสานวัฒนธรรมล้านนา
- 4) ส่งเสริม สนับสนุนการเพิ่มโอกาสและความเสมอภาคในการเข้าถึงการศึกษาที่มีคุณภาพและพัฒนาระบบการจัดการศึกษาสำหรับคนทุกช่วงวัยโดยการเชื่อมโยงข้อมูลด้านการศึกษาที่เข้าถึงได้
- 5) ส่งเสริม สนับสนุนการสร้างเสริมคุณภาพชีวิตที่เป็นมิตรต่อสิ่งแวดล้อมและ น้อมนำแนวคิดตามหลักปรัชญาของเศรษฐกิจพอเพียงสู่การปฏิบัติ โดยกระบวนการเรียนรู้ การสร้างงานวิจัยและนวัตกรรม
- 6) ส่งเสริม สนับสนุน ประสานงานการบริหารจัดการศึกษา โดยการมีส่วนร่วมของทุกภาคส่วนในการจัดการศึกษา และพัฒนาระบบบริหารงานบุคคลให้มีประสิทธิภาพ

ส่วนที่ 3

ผลการดำเนินงาน

สำนักงานศึกษาธิการจังหวัดเชียงราย ได้ดำเนินงานตามอำนาจหน้าที่ของสำนักงานศึกษาธิการ ตามกฎหมายว่าด้วยระเบียบบริหารราชการกระทรวงศึกษาธิการ ตามภารกิจงานต่างๆ โดยมีผลการดำเนินงาน ประจำปีงบประมาณ พ.ศ. 2561 ของสำนักงานศึกษาธิการจังหวัดเชียงราย ดังนี้

สำนักงานศึกษาธิการจังหวัดเชียงราย ได้กำหนดกลยุทธ์ ตัวชี้วัดความสำเร็จ โครงการ งบประมาณ และ ผู้รับผิดชอบในการดำเนินการในแต่ละโครงการ เพื่อให้บรรลุวัตถุประสงค์ของโครงการ โดยจำแนกตาม ยุทธศาสตร์ ดังนี้

ยุทธศาสตร์ที่ 1 การจัดการศึกษาเพื่อความมั่นคงของสังคมและประเทศชาติ

ยุทธศาสตร์ที่ 2 การผลิตและพัฒนากำลังคน การวิจัย และนวัตกรรม เพื่อสร้างขีดความสามารถในการแข่งขันของประเทศ

ยุทธศาสตร์ที่ 3 การพัฒนาศักยภาพคนทุกช่วงวัยและการสร้างสังคมแห่งการเรียนรู้

ยุทธศาสตร์ที่ 4 การสร้างโอกาสความเสมอภาคและเท่าเทียมกันทางการศึกษา

ยุทธศาสตร์ที่ 5 การจัดการศึกษาเพื่อสร้างเสริมคุณภาพชีวิตที่เป็นมิตรต่อสิ่งแวดล้อมและน้อมนำแนวคิดตามหลักเศรษฐกิจพอเพียงสู่การปฏิบัติ

ยุทธศาสตร์ที่ 6 การพัฒนาประสิทธิภาพของระบบการบริหารจัดการศึกษา

ยุทธศาสตร์ที่ 1 การจัดการศึกษาเพื่อความมั่นคงของสังคมและประเทศชาติ

1. โครงการพัฒนาการส่งเสริมศักยภาพการตรวจติดตามความประพฤตินักเรียนและนักศึกษา

1.1 วัตถุประสงค์

1.1.1 เพื่อเฝ้าระวังสถานการณ์ปัญหาความประพฤตินักเรียนและนักศึกษา ในพื้นที่จังหวัดเชียงราย พร้อมทั้งดำเนินการแก้ไขปัญหาความประพฤตินักเรียนและนักศึกษาและคุ้มครองสิทธิของนักเรียนและนักศึกษา

1.1.2 เพื่อส่งเสริม สนับสนุนและประสานงานสถานศึกษาในการป้องกัน แก้ไขปัญหาความประพฤตินักเรียนและนักศึกษาและคุ้มครองสิทธิของนักเรียนและนักศึกษา

1.1.3 เพื่อปฏิบัติงานส่งเสริมและคุ้มครองความประพฤตินักเรียนและนักศึกษา ร่วมกับหน่วยงานในสังกัดกระทรวงศึกษาธิการในพื้นที่ เครือข่าย องค์กรภาครัฐและเอกชนและหน่วยงานที่เกี่ยวข้องในพื้นที่รับผิดชอบ ของศูนย์เสมารักษ์สำนักงานศึกษาธิการจังหวัดเชียงราย

1.1.4 เพื่อประสาน ติดตาม และบริการให้คำปรึกษาแก่นักเรียนและนักศึกษา

1.1.5 เพื่อศึกษา วิเคราะห์ ติดตามและประเมินผลการปฏิบัติงานการส่งเสริมความ
ประพฤตินักเรียนและนักศึกษาของเครือข่าย

1.1.6 เพื่อประสาน ตรวจสอบ ดูแลช่วยเหลือนักเรียนและนักศึกษา สถานศึกษาที่
ประสบเหตุ ภัยพิบัติ ภัยธรรมชาติและสถานการณ์ฉุกเฉิน

1.2 ผลการดำเนินงาน

1.2.1 **เชิงปริมาณ** ฝ้าระวังปัญหาและสถานการณ์ความประพฤตินักเรียนและ
นักศึกษา ร่วมกับพนักงานเจ้าหน้าที่ส่งเสริมความประพฤตินักเรียน นักศึกษา และหน่วยงานที่เกี่ยวข้อง อย่าง
น้อย เดือนละ 2 ครั้ง

1.2.2 **เชิงคุณภาพ** นักเรียนและนักศึกษาได้รับการดูแล ฝ้าระวัง ไม่ให้มีพฤติกรรมที่
ไม่เหมาะสม มีการก่อเหตุทะเลาะวิวาทลดลง



2. โครงการเงินอุดหนุนการพัฒนาความประพฤตินักเรียนนักศึกษา ตามหลักคุณธรรม จริยธรรม

2.1 วัตถุประสงค์

2.1.1 เพื่อกำหนดนโยบาย มาตรการ แนวทางและแผนในการส่งเสริมความประพฤตินักเรียนและนักศึกษา

2.1.2 เพื่อให้ศูนย์เสมารักษ์สำนักงานศึกษาธิการจังหวัดเชียงราย สามารถบูรณาการและขับเคลื่อนการส่งเสริมความประพฤตินักเรียนและนักศึกษา ได้อย่างเป็นระบบ มีกลไกและเอกภาพในการดำเนินการส่วนภูมิภาค

2.1.3 เพื่อทบทวนความรู้เกี่ยวกับกฎหมายที่เกี่ยวข้องในการปฏิบัติหน้าที่ของพนักงานเจ้าหน้าที่ส่งเสริมความประพฤตินักเรียนและนักศึกษา การปฏิบัติหน้าที่ออกตรวจ การเฝ้าระวังสถานการณ์ ปัญหาความประพฤตินักเรียนและนักศึกษา

2.1.4 เพื่อส่งเสริม สนับสนุนและประสานงานกับสถานศึกษาในการป้องกัน แก้ไขปัญหาความประพฤตินักเรียน และนักศึกษา ตลอดจนคุ้มครองสิทธิของนักเรียนและนักศึกษา ร่วมกับหน่วยงานเครือข่าย และหน่วยงานที่เกี่ยวข้อง

2.1.5 นักเรียนและนักศึกษาในพื้นที่จังหวัดเชียงราย ได้รับการปกป้อง แก้ไขคุ้มครองและส่งเสริมความประพฤติ รู้และเข้าใจบทบาทหน้าที่ของตนเอง ปฏิบัติตามกฎหมายระเบียบของกระทรวงศึกษาธิการ ข้อบังคับของสถานศึกษามีความประพฤติเหมาะสม กับสภาพและวัย ตลอดจนดูแลช่วยเหลือนักเรียนและนักศึกษาในสถานการณ์ฉุกเฉิน และลดปัญหาการออกกลางคัน นักเรียนและนักศึกษาสามารถศึกษาต่อในระดับที่สูงขึ้น

2.2 ผลการดำเนินงาน

2.2.1 **เชิงปริมาณ** มีคณะกรรมการส่งเสริมความประพฤตินักเรียนและนักศึกษา จังหวัดเชียงราย และเจ้าหน้าที่ศูนย์เสมารักษ์สำนักงานศึกษาธิการจังหวัดเชียงราย พนักงานเจ้าหน้าที่ส่งเสริมความประพฤตินักเรียนและนักศึกษา และบุคลากรที่เกี่ยวข้อง เข้าร่วมการประชุมเชิงปฏิบัติการ จำนวน 130 คน

2.2.2 **เชิงคุณภาพ** ร้อยละ 85 ของผู้เข้าร่วมประชุม มีกลไกการขับเคลื่อนงานการส่งเสริมความประพฤตินักเรียนและนักศึกษาเป็นระบบ มีประสิทธิภาพ เกิดประสิทธิผล และเกิดประโยชน์สูงสุดต่อนักเรียนและนักศึกษา รวมทั้งมีความรู้เกี่ยวกับกฎหมายที่เกี่ยวข้องในการปฏิบัติหน้าที่ ร่วมเป็นเครือข่ายประสานงานกับสถานศึกษาในการป้องกัน แก้ไขปัญหาความประพฤตินักเรียนและนักศึกษา ตลอดจนคุ้มครองสิทธิของนักเรียนและนักศึกษา ร่วมกับหน่วยงานในพื้นที่เครือข่ายในพื้นที่จังหวัดเชียงราย ให้ได้รับการปกป้อง แก้ไข คุ้มครองและส่งเสริมประพฤติ รู้และเข้าใจบทบาทหน้าที่ของตนเอง ปฏิบัติตามกฎหมายระเบียบของกระทรวงศึกษาธิการ ข้อบังคับของสถานศึกษามีความประพฤติเหมาะสมกับสภาพและวัย ตลอดจนดูแลช่วยเหลือนักเรียน และนักศึกษาในสถานการณ์ฉุกเฉิน



3. โครงการอบรมเชิงปฏิบัติการระบบการรายงานผลการดำเนินงานยาเสพติดจังหวัด Narcotics Information System For Province Agency (NISPA) และระบบดูแลและติดตามการใช้สารเสพติดในสถานศึกษา (CATAS) จังหวัดเชียงราย

3.1 วัตถุประสงค์

3.1.1 เพื่อให้เจ้าหน้าที่ ผู้ปฏิบัติงานด้านยาเสพติดของโรงเรียนเอกชนในพื้นที่จังหวัดเชียงราย มีความรู้ความเข้าใจ และสามารถนำเข้าข้อมูลผลการดำเนินงาน เกี่ยวกับระบบรายงานผลการดำเนินงานยาเสพติดจังหวัด (NISPA) และระบบดูแลและติดตามการใช้สารเสพติดในสถานศึกษา (CATAS) ผ่านระบบ Internet ในด้านสถานการณ์ เป้าหมาย (พื้นที่/บุคคล) แผนงาน โครงการ งบประมาณ การติดตาม และประเมินผล ฯลฯ ได้อย่างถูกต้อง

3.1.2 เพื่อให้เจ้าหน้าที่ ผู้ปฏิบัติงานด้านยาเสพติดของโรงเรียนเอกชนในพื้นที่จังหวัดเชียงราย ได้มีความรู้ความเข้าใจในประโยชน์และหลักการทำงานของระบบสารสนเทศยาเสพติดจังหวัด (NISPA) และระบบดูแลและติดตามการใช้สารเสพติดในสถานศึกษา (CATAS) ที่ได้มีการปรับปรุงแบบการรายงานและการนำเข้าข้อมูลผลการดำเนินงานการป้องกันและแก้ไขปัญหาเสพติด ปี 2562

3.1.3 เพื่อให้เจ้าหน้าที่ ผู้ปฏิบัติงานด้านยาเสพติดของโรงเรียนเอกชนในพื้นที่จังหวัดเชียงราย ได้มีความรู้เกี่ยวกับระบบการรายงานข้อมูลสารสนเทศยาเสพติดจังหวัด และของกระทรวงศึกษาธิการ เพื่อการบริหารยุทธศาสตร์ในการดำเนินงานป้องกันและแก้ไขปัญหาเสพติด และศึกษาการเปลี่ยนแปลงของข้อมูลที่น่าเข้าให้เป็นปัจจุบัน (Real time)

3.2 ผลการดำเนินงาน

3.2.1 **เชิงปริมาณ** เจ้าหน้าที่ผู้ปฏิบัติงานด้านยาเสพติดของโรงเรียนเอกชนในพื้นที่จังหวัดเชียงราย จำนวน 80 คน

3.2.2 **เชิงคุณภาพ** เจ้าหน้าที่ผู้ปฏิบัติงานด้านยาเสพติดของโรงเรียนเอกชนในพื้นที่จังหวัดเชียงราย ได้รับความรู้เกี่ยวกับการรายงานผลการดำเนินงานด้านยาเสพติด และสามารถนำไปปฏิบัติได้



4. โครงการส่งเสริมและพัฒนากระบวนการข้อมูลด้านลูกเสือ ยุวกาชาด และกิจการนักเรียน ประจำปี 2562

4.1 วัตถุประสงค์

4.1.1 เพื่อพัฒนาเว็บไซต์ และระบบฐานข้อมูลของกลุ่มงานลูกเสือ ยุวกาชาด และกิจการนักเรียน สำนักงานศึกษาธิการจังหวัดเชียงราย ให้ทันสมัย เชื่อถือได้ เป็นปัจจุบัน และครอบคลุมตามภารกิจของหน่วยงาน

4.1.2 เพื่อสร้างความรู้ ความเข้าใจ เกี่ยวกับการใช้งานระบบข้อมูลสารสนเทศเพื่อการบริหารจัดการกลุ่มลูกเสือ ยุวกาชาด และกิจการนักเรียน และเป็นแนวทางในการนำสารสนเทศไปใช้ในการพัฒนาการปฏิบัติงาน

4.2 ผลการดำเนินงาน

4.2.1 **เชิงปริมาณ** บุคลากรผู้รับผิดชอบงานลูกเสือ ยุวกาชาด และกิจการนักเรียน สังกัดหน่วยงานการศึกษาในจังหวัดเชียงราย จำนวนทั้งสิ้น 15 คน

4.2.2 **เชิงคุณภาพ** ผู้รับผิดชอบและผู้เกี่ยวข้องมีความรู้ ได้ตระหนักถึงความสำคัญ และความจำเป็นดังกล่าวข้างต้นในการนำเทคโนโลยีสารสนเทศมาใช้ในการเก็บรวบรวมข้อมูล และบริหารจัดการสารสนเทศของสำนักงานศึกษาธิการจังหวัดเชียงราย ด้านลูกเสือ ยุวกาชาด และกิจการนักเรียน

5. โครงการประกวดระเบียบแถวลูกเสือ เนตรนารี ระดับจังหวัด

5.1 วัตถุประสงค์

5.1.1 เพื่อสนองนโยบายของรัฐบาลและกระทรวงศึกษาธิการ ในการส่งเสริมให้เยาวชนมีคุณธรรมนำความรู้

5.1.2 เพื่อส่งเสริมให้ลูกเสือมีคุณธรรม โดยเป็นผู้มีระเบียบ วินัย เข้มแข็ง อดทน รู้จักเสียสละ อันเป็นคุณธรรมที่ลูกเสือจะต้องยึดถือปฏิบัติตามอุดมการณ์ มีทักษะชีวิต สามารถอยู่ร่วมกันในสังคมได้อย่างมีความสุข

5.2 ผลการดำเนินงาน

5.2.1 **เชิงปริมาณ** คณะกรรมการจัดการประกวดระเบียบแถวลูกเสือ เนตรนารี จังหวัดเชียงราย ได้พิจารณาคัดเลือก โรงเรียนที่เข้าร่วมการประกวดระเบียบแถวลูกเสือ เนตรนารี ระดับจังหวัด ประจำปี 2562 จำนวน 7 กอง โดยมีผลการประกวดเรียงตามลำดับคะแนนดังนี้

ประเภทเนตรนารีสามัญ ได้แก่

1. กองเนตรนารีสามัญ โรงเรียนห้วยน้ำขุ่นวิทยา ได้รับรางวัลชนะเลิศ
2. กองเนตรนารีสามัญ โรงเรียนป่าแดงวิทยา ได้รับรางวัลรองชนะเลิศ อันดับ 1

ประเภทลูกเสือสามัญรุ่นใหญ่ ได้แก่

1. กองลูกเสือสามัญรุ่นใหญ่ โรงเรียนป่าแดงวิทยา ได้รับรางวัลชนะเลิศ
2. กองลูกเสือสามัญรุ่นใหญ่ โรงเรียนห้วยสักวิทยาคม ได้รับรางวัลรองชนะเลิศ อันดับ 1

ประเภทเนตรนารีสามัญรุ่นใหญ่ ได้แก่

1. กองเนตรนารีสามัญรุ่นใหญ่ โรงเรียนห้วยน้ำขุ่นวิทยา ได้รับรางวัลชนะเลิศ
2. กองเนตรนารีสามัญรุ่นใหญ่ โรงเรียนผาขวางวิทยา ได้รับรางวัลรองชนะเลิศ อันดับ 1
3. กองเนตรนารีสามัญรุ่นใหญ่ โรงเรียนแม่มอญวิทยา ได้รับรางวัลรองชนะเลิศ อันดับ 2

5.2.2 **เชิงคุณภาพ** กองลูกเสือ เนตรนารี ที่ได้รับรางวัลชนะเลิศแต่ละประเภท จะได้เข้าร่วมการประกวดระเบียบแถวลูกเสือ เนตรนารี ระดับภาค ในวันที่ ๓๐ พฤษภาคม 2562 ณ สนามกีฬาเทศบาลนครเชียงใหม่ อำเภอเมืองเชียงใหม่ จังหวัดเชียงใหม่ ต่อไป





6. โครงการยุวภาคจิตอาสาเฉลิมพระเกียรติสมเด็จพระเจ้าอยู่หัวมหาวชิราลงกรณ บดินทรเทพยวรางกูร

6.1 วัตถุประสงค์

6.1.1 สำนักงานศึกษาธิการจังหวัดเชียงราย จัดทำแนวทางเพื่อพัฒนาโครงการกิจกรรมบำเพ็ญประโยชน์ ยุวภาค ประจำปี 2562 เฉลิมพระเกียรติพระบาทสมเด็จพระเจ้าอยู่หัว

6.1.2 สำนักงานศึกษาธิการจังหวัดเชียงราย จัดโครงการกิจกรรมบำเพ็ญประโยชน์ ยุวภาค ประจำปี 2562 เฉลิมพระเกียรติพระบาทสมเด็จพระเจ้าอยู่หัว

6.1.3 สำนักงานศึกษาธิการจังหวัดเชียงราย จัดประชุมสรุปผลโครงการกิจกรรมบำเพ็ญประโยชน์ยุวภาค ประจำปี 2562 เฉลิมพระเกียรติพระบาทสมเด็จพระเจ้าอยู่หัว

6.2 ผลการดำเนินงาน

6.2.1 **เชิงปริมาณ** ผู้บังคับบัญชายุวภาค สมาชิกยุวภาค ในสังกัดสำนักงานเขตพื้นที่การศึกษาประถมศึกษาเชียงราย เขต 1 – 4 สำนักงานเขตพื้นที่การศึกษามัธยมศึกษา เขต 36 นายกเหล่ากาชาดจังหวัดเชียงราย และเจ้าหน้าที่กลุ่มลูกเสือ ยุวภาคและกิจการนักเรียน สำนักงานศึกษาธิการจังหวัดเชียงราย ที่เข้าร่วมโครงการฯ จำนวน 10 โรงเรียน

6.2.2 **เชิงคุณภาพ** โครงการกิจกรรมบำเพ็ญประโยชน์ยุวภาค ประจำปี 2562 เฉลิมพระเกียรติพระบาทสมเด็จพระเจ้าอยู่หัว ดำเนินการได้อย่างถูกต้องตามหลักเกณฑ์ยุวภาค และสามารถนำไปใช้ได้อย่างมีประสิทธิภาพ

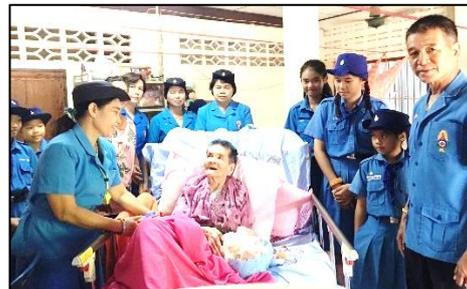

7. โครงการสนับสนุนการจัดงานชุมนุมยุวกาชาดทั่วประเทศ เฉลิมพระเกียรติเนื่องในโอกาส มหามงคลพระราชพิธีบรมราชาภิเษก

7.1 วัตถุประสงค์

- 7.1.1 เพื่อเฉลิมพระเกียรติเนื่องในโอกาสมหามงคลพระราชพิธีบรมราชาภิเษก
- 7.1.2 เพื่อให้สมาชิกยุวกาชาด ได้ปฏิบัติกิจกรรม แลกเปลี่ยนเรียนรู้ ทักษะ แนวคิด ประสบการณ์ และวัฒนธรรมการสร้างสัมพันธ์ภาพอันดีต่อกันและกัน รวมทั้งปลูกฝังความเป็นผู้มีจิตอาสา

7.2 ผลการดำเนินงาน

7.2.1 เชิงปริมาณ

- ผู้บังคับบัญชายุวกาชาด และเจ้าหน้าที่ จากสำนักงานศึกษาธิการจังหวัด เชียงราย จำนวน 8 คน
- สมาชิกยุวกาชาด จากสถานศึกษาของรัฐ จำนวน 3 หน่วย ๆ ละ 8 คน รวมทั้งสิ้น 24 คน

7.2.2 เชิงคุณภาพ ผู้บังคับบัญชายุวกาชาด เจ้าหน้าที่ และสมาชิกยุวกาชาด ร้อยละ ๑๐๐ ที่เข้าร่วมงานชุมนุมได้ร่วมกันน้อมรำลึกในพระมหากรุณาธิคุณพระบาทสมเด็จพระวชิรเกล้าเจ้าอยู่หัว เนื่องในโอกาสมหามงคลพระราชพิธีบรมราชาภิเษก ได้มาอยู่ค่ายพักแรมปฏิบัติกิจกรรมร่วมกัน แลกเปลี่ยนเรียนรู้ ทักษะ แนวคิด ประสบการณ์ และวัฒนธรรมการสร้างสัมพันธ์ภาพอันดีต่อกันและกัน นำมาซึ่งความรัก ความสามัคคี มีระเบียบวินัย มีคุณธรรมจริยธรรม ได้เพิ่มพูนทักษะ ได้พัฒนาสติปัญญาและความรู้ เป็นพลเมืองที่มีคุณภาพและอยู่ร่วมกันในสังคมอย่างมีความสุข รวมทั้งปลูกฝังความเป็นผู้มีจิตอาสา ตลอดจนมีความรู้ความเข้าใจในกระบวนการของยุวกาชาดอย่างแท้จริงและร่วมเป็นเครือข่ายยุวกาชาดของจังหวัดเชียงราย





8. โครงการประชุมเชิงปฏิบัติการติดตามผลการดำเนินงานชุมนุมลูกเสือบำเพ็ญประโยชน์ เฉลิมพระเกียรติ เนื่องในโอกาสมหามงคลพระราชพิธีบรมราชาภิเษก “ลูกเสือจิตอาสาทำความดี รวมใจภักดี เทิดไถ้องคร้าชน”

8.1 วัตถุประสงค์

8.1.1 เพื่อติดตามผลการดำเนินงานหลังจากเสร็จสิ้นการชุมนุมฯ ลูกเสือทุกคนจะต้องไปขยายผลชักชวนเพื่อนลูกเสือ ไม่น้อยกว่า 10 คน ร่วมปฏิบัติงานจิตอาสาและบำเพ็ญประโยชน์ในพื้นที่ของตนเอง ไม่น้อยกว่า 5 ครั้ง ภายในระยะเวลา 3 เดือน (พฤษภาคม ถึง กรกฎาคม) โดยให้ผู้อำนวยการสถานศึกษา เป็นผู้รับรองการปฏิบัติงาน กิจกรรมจิตอาสาและบำเพ็ญประโยชน์ต่อส่วนรวม ตามที่เห็นสมควรและเหมาะสม

8.1.2 เพื่อรายงานผลการปฏิบัติงาน และขอรับแบบذج “ลูกเสือจิตอาสาทำความดี รวมใจภักดี เทิดไถ้องคร้าชน”

8.2 ผลการดำเนินงาน

8.2.1 **เชิงปริมาณ** ติดตามผลการดำเนินงานตามโครงการฯ ของผู้บังคับบัญชาลูกเสือ ลูกเสือ เนตรนารี จำนวน 412 คน

8.2.2 **เชิงคุณภาพ** ผู้บังคับบัญชาลูกเสือ ลูกเสือ เนตรนารี ทุกคน ที่เข้ากิจกรรมลูกเสือจิตอาสาและบำเพ็ญประโยชน์ มีทักษะชีวิต มีจิตอาสา นำประสบการณ์ไปชักชวนเพื่อนลูกเสือร่วมปฏิบัติงานจิตอาสาและบำเพ็ญประโยชน์ต่อส่วนรวมอย่างยั่งยืน



9. โครงการยุวกาชาดต้นแบบ เพื่อเป็นขวัญกำลังใจ ยกย่องเชิดชูเกียรติให้กับหมู่ยุวกาชาดที่จัดกิจกรรมยุวกาชาดให้เป็นแบบอย่างที่ดี

9.1 วัตถุประสงค์

9.1.1 เพื่อส่งเสริมให้ผู้บังคับบัญชายุวกาชาดมีความรู้ความเข้าใจในการบริหารงานยุวกาชาด หลักสูตรและแผน การจัดกิจกรรมยุวกาชาด พิธีการต่าง ๆ การส่งเสริมกิจกรรมยุวกาชาด และการพัฒนาบุคลากรด้านยุวกาชาด

9.1.2 เพื่อคัดเลือกหมู่ยุวกาชาดดีเด่น ยกย่องเชิดชูเกียรติให้กับหมู่ยุวกาชาดที่จัดกิจกรรมยุวกาชาดได้ดีเด่นจนเป็นแบบอย่างทั้งประเภทสถานศึกษาและประเภทบุคคล

9.2 ผลการดำเนินงาน

9.2.1 **เชิงปริมาณ** สถานศึกษาที่มีสิทธิ์เข้ารับการประเมินและคัดเลือกหมู่ยุวกาชาดต้นแบบ เสนอเข้ารับการคัดเลือก จำนวน 2 โรงเรียน คือ โรงเรียนโรงช้าง สำนักงานเขตพื้นที่การศึกษาประถมศึกษาเชียงราย เขต 1 และ โรงเรียนเชียงของวิทยาคม สำนักงานเขตพื้นที่การศึกษามัธยมศึกษา เขต 36

9.2.2 **เชิงคุณภาพ** ผู้บังคับบัญชายุวกาชาดมีความรู้ความเข้าใจในการบริหารงานยุวกาชาด หลักสูตรและแผนการจัดกิจกรรมยุวกาชาด พิธีการต่าง ๆ การส่งเสริมกิจกรรมยุวกาชาด และการพัฒนาบุคลากรด้านยุวกาชาด สถานศึกษาที่จัดกิจกรรมการเรียนการสอน ยุวกาชาดได้รับการยกย่องเชิดชูเกียรติ สมัครง่ายเข้ารับการคัดเลือกเป็นหมู่ยุวกาชาดดีเด่น ระดับจังหวัด และระดับประเทศ ที่มีประสิทธิภาพเพิ่มมากขึ้น



10. ยุวกาชาดจิตอาสา เณิมพระเกียรติสมเด็จพระเจ้าอยู่หัวมหาวชิราลงกรณบดินทรเทพยวรางกูร ประจำปี พ.ศ. ๒๕๖๒ (กิจกรรมที่ 1)

10.1 วัตถุประสงค์

10.1.1 สำนักงานศึกษาธิการจังหวัดเชียงราย จัดทำแนวทางเพื่อพัฒนากิจกรรมยุวกาชาดจิตอาสา เณิมพระเกียรติ สมเด็จพระเจ้าอยู่หัวมหาวชิราลงกรณ บดินทรเทพยวรางกูร ประจำปี 2562

10.1.2 สำนักงานศึกษาธิการจังหวัดเชียงราย จัดกิจกรรมยุวกาชาดจิตอาสา เณิมพระเกียรติ สมเด็จพระเจ้าอยู่หัวมหาวชิราลงกรณ บดินทรเทพยวรางกูร ประจำปี 2562

10.1.3 สำนักงานศึกษาธิการจังหวัดเชียงราย จัดประชุมสรุปผลการจัดกิจกรรม ยุวกาชาดจิตอาสา เณิมพระเกียรติ สมเด็จพระเจ้าอยู่หัวมหาวชิราลงกรณ บดินทรเทพยวรางกูร ประจำปี 2562

10.2 ผลการดำเนินงาน

10.2.1 เจริญปริมาณ ผู้บังคับบัญชาและสมาชิกยุวกาชาด จำนวน 10 โรงเรียน

10.2.2 เจริญคุณภาพ กิจกรรมที่นำไปพัฒนาสมาชิกยุวกาชาดให้มีส่วนร่วมในการบำเพ็ญประโยชน์ ปฏิบัติตนเป็นแบบอย่างที่ดี ใช้เวลาว่างให้เป็นประโยชน์ต่อตนเอง ชุมชน และสังคม



11. ส่งเสริมการใช้สื่อออนไลน์และเครือข่ายสังคมออนไลน์อย่างสร้างสรรค์

11.1 วัตถุประสงค์

11.1.1 เพื่อส่งเสริมนักเรียน นักศึกษาและเยาวชน ให้มีความรู้ในการใช้สื่อสังคมออนไลน์อย่างสร้างสรรค์ มีวิจารณญาณ ตระหนักถึงผลกระทบภัยคุกคาม Social Media

11.1.2 เพื่อสนับสนุนให้นักเรียน นักศึกษาและเยาวชน ใช้สื่อในการพัฒนาตนเอง สร้างสรรค์สื่อปลอดภัยและเป็นประโยชน์ ทุกคนสามารถเข้าถึงและใช้ประโยชน์ได้

11.1.3 เพื่อให้ นักเรียน นักศึกษาและเยาวชน มีความรู้และมีทักษะในการนำ Social Media ไปสร้างอาชีพเพื่อหารายได้เลี้ยงตนเองได้ ลดปัญหาการออกกลางคันและนักเรียนสามารถศึกษาต่อในระดับที่สูงขึ้น

11.2 ผลการดำเนินงาน

11.2.1 เจริญปริมาณ

๑) นักเรียนและครู จากโรงเรียนสังกัดสำนักงานเขตพื้นที่การศึกษามัธยมศึกษา เขต 36 สำนักงานเขตพื้นที่การศึกษาประถมศึกษาเชียงราย เขต 1-4 จำนวน โรงเรียน ๆ ละ 5 คน รวม 130 คน ครูผู้ควบคุมโรงเรียนละ 1 คน รวม 24 คน

๒) วิทยากรและเจ้าหน้าที่ จำนวน ๑๐ คน

11.2.2 เจริญคุณภาพ นักเรียน นักศึกษาและเยาวชน ที่ผ่านการอบรมมีความรู้ในการใช้สื่อสังคมออนไลน์อย่างสร้างสรรค์มีวิจารณญาณ ตระหนักถึงผลกระทบภัยคุกคาม Social Media สามารถใช้สื่อในการพัฒนาตนเอง สร้างสรรค์สื่อปลอดภัยและเป็นประโยชน์ ทุกคนสามารถเข้าถึงและใช้ประโยชน์ได้ มีความรู้และมีทักษะในการนำ Social Media ไปสร้างอาชีพเพื่อหารายได้เลี้ยงตนเองได้ เกิดคุณลักษณะที่พึงประสงค์ มีภูมิคุ้มกันทางจิตใจที่เข้มแข็ง มีคุณภาพชีวิตที่ดี มีทักษะการดำรงชีวิต และรอดพ้นจากวิกฤตทั้งปวง ลดปัญหาการออกกลางคันและนักเรียนสามารถศึกษาต่อในระดับที่สูงขึ้น



ยุทธศาสตร์ที่ 2 การผลิตและพัฒนากำลังคน การวิจัย และนวัตกรรม เพื่อสร้างขีดความสามารถในการแข่งขัน ของประเทศ

1. โครงการ TFE (Teams For Education) ประจำปีงบประมาณ พ.ศ. 2562

1.1 วัตถุประสงค์

1.1.1 เพื่อเป็นศูนย์กลางข้อมูลผลสัมฤทธิ์ทางการศึกษา กระบวนการจัดการเรียนรู้ เพื่อยกระดับคุณภาพการศึกษา และที่เกี่ยวข้องระดับจังหวัด

1.1.2 เพื่อส่งเสริมการพัฒนาการจัดการเรียนรู้ และถ่ายทอดองค์ความรู้เกี่ยวกับ รูปแบบ/แนวทางการพัฒนานักเรียนที่คะแนนผลการทดสอบทางการศึกษาระดับการศึกษาขั้นพื้นฐานแต่ละ วิชาต่ำกว่าเกณฑ์คะแนนร้อยละ 50 เพิ่มขึ้นระดับจังหวัด ให้กับสถานศึกษา

1.1.3 เพื่อให้สถานศึกษามีร้อยละของนักเรียนที่คะแนนผลการทดสอบทางการศึกษา ระดับการศึกษาขั้นพื้นฐานแต่ละวิชาผ่านเกณฑ์เพิ่มขึ้น

1.2 ผลการดำเนินงาน

1.2.1 เสิ้งปริมาณ

1) วิเคราะห์ข้อมูล และจัดทำสารสนเทศผลการทดสอบทางการศึกษา ระดับชาติขั้นพื้นฐาน (O-NET) ในระดับจังหวัด ของโรงเรียนในจังหวัดเชียงรายทั้งหมด และคัดเลือกโรงเรียน นำร่องได้ตามเป้าหมายที่กำหนดไว้ 5 โรงเรียน ได้แก่

- โรงเรียน ตชด.ทอท.เฉลิมพระเกียรติฯ สังกัด กก.ตชด.ที่ 32 (เชียงราย-พะเยา)

- โรงเรียนบ้านรวมมิตร สพป.เชียงราย เขต 1

- โรงเรียนแม่ตะละวิทยา สพป.เชียงราย เขต 2

- โรงเรียนบ้านรวมใจ สพป.เชียงราย เขต 3

- โรงเรียนบ้านราษฎร์รักดี สพป.เชียงราย เขต 4

2) จากการพัฒนารูปแบบ/แนวทางการพัฒนาการจัดการเรียนรู้ในระดับ จังหวัด โดยคณะศึกษานิเทศก์ สังกัด สพป.เชียงราย เขต 1-4 ตำรวจนิเทศ, ศึกษานิเทศก์ ศจร.เชียงราย และ ตัวแทนคณะครู โรงเรียนนำร่อง 5 โรง และประชุมวิพากษ์รูปแบบ/แนวทางการพัฒนาการจัดการเรียนรู้เพื่อ ส่งเสริมการพัฒนาการจัดการเรียนรู้ในระดับจังหวัด โดยมีคณะผู้เข้าร่วมประชุม ประกอบด้วย ผู้เชี่ยวชาญ ศึกษานิเทศก์ สังกัด สพป.เชียงราย 1-4 ตำรวจนิเทศ ศึกษานิเทศก์ ศจร.เชียงราย ตามโครงการ TFE (Teams For Education) ประจำปีงบประมาณ พ.ศ.2562 สำนักงานศึกษาธิการจังหวัดเชียงราย ได้รูปแบบ/แนวทางใน การพัฒนาการจัดการเรียนรู้ในระดับจังหวัด ที่ผ่านการวิพากษ์จากผู้เชี่ยวชาญ และได้นำรูปแบบไปใช้กับ โรงเรียนนำร่อง 5 โรงเรียน ดังนี้

รูปแบบการพัฒนาการจัดการเรียนรู้เพื่อยกระดับคุณภาพการศึกษาของจังหวัดเชียงราย
“เฮือนฮักเจียงฮาย”

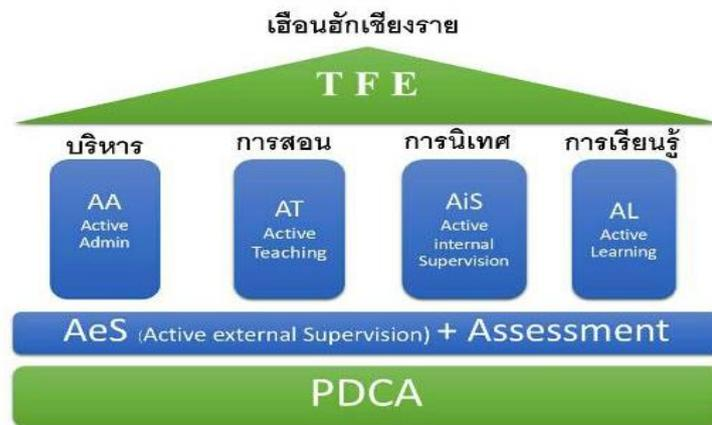

คำอธิบายรายละเอียดของรูปแบบ “เฮือนฮักเจียงฮาย”

ภายใต้โครงการ TFE (Teams For Education) ประจำปีงบประมาณ พ.ศ.๒๕๖๒

สำนักงานศึกษาธิการจังหวัดเชียงราย

กระบวนการดำเนินงาน

กระบวนการดำเนินงาน ได้ดำเนินการ ๒ ระดับ คือ

๑. กระบวนการดำเนินงานระดับโครงการ

กระบวนการดำเนินงานในระดับโครงการ ได้กำหนดแนวทางการดำเนินโครงการตามวงจรคุณภาพ P D C A ของเดมมิง ดังนี้

Plan (P) กิจกรรมที่ดำเนินการ ได้แก่

๑) แต่งตั้งคณะกรรมการดำเนินงานตามโครงการ TFE (Team For Education) ประจำปีงบประมาณ พ.ศ. ๒๕๖๒ สำนักงานศึกษาธิการจังหวัดเชียงราย ซึ่งประกอบด้วย คณะกรรมการวิเคราะห์ข้อมูลสารสนเทศผลการทดสอบระดับชาติขั้นพื้นฐาน คณะกรรมการพัฒนารูปแบบ/แนวทางการจัดการเรียนรู้ฯ คณะกรรมการวิพากษ์รูปแบบ/แนวทางการจัดการเรียนรู้ฯ คณะกรรมการคัดเลือกสถานศึกษาเพื่อเป็นสถานศึกษานำร่องในการพัฒนาตามรูปแบบที่กำหนด และคณะกรรมการฝ่ายอื่น ๆ ที่เกี่ยวข้องกับการดำเนินงานตามโครงการ

๒) วิเคราะห์ข้อมูล และจัดทำสารสนเทศผลการทดสอบทางการศึกษาระดับชาติขั้นพื้นฐาน (O-NET) ในระดับจังหวัด โดยวิเคราะห์ข้อมูล ๓ ปีย้อนหลัง (ปีการศึกษา ๒๕๕๘-๒๕๖๐)

๓) กำหนดเกณฑ์การคัดเลือกสถานศึกษานำร่องในการร่วมพัฒนาตามรูปแบบที่กำหนด

๔) กำหนดกรอบแนวคิดของรูปแบบ/แนวทางในการจัดการเรียนรู้ฯ

๕) กำหนดแนวทางในการติดตามและรายงานผลระดับจังหวัด

Do (D) กิจกรรมที่ดำเนินการ ได้แก่

- 1) จัดประชุมเพื่อพิจารณาคัดเลือกสถานศึกษานำร่อง จำนวน 5 โรงเรียน
- 2) จัดประชุมเพื่อพัฒนารูปแบบ/แนวทางการพัฒนาการจัดการเรียนรู้เพื่อยกระดับคุณภาพ การศึกษาของจังหวัด เชียงราย ตามโครงการ TFE (Team For Education) ประจำปีงบประมาณ พ.ศ.2562
- 3) จัดประชุมวิพากษ์รูปแบบ/แนวทางการพัฒนาการจัดการเรียนรู้เพื่อยกระดับคุณภาพ การศึกษาของจังหวัด เชียงราย ตามโครงการ TFE (Team For Education) ประจำปีงบประมาณ พ.ศ.2562
- 4) นำรูปแบบ/แนวทางการพัฒนาการจัดการเรียนรู้ฯ และผลการคัดเลือกสถานศึกษา เสนอ อ.กศจ. และ กศจ. ให้ ความเห็นชอบ และแจ้งสถานศึกษาทราบ
- 5) จัดสรรงบประมาณสนับสนุนสถานศึกษานำร่องในการนำรูปแบบ/แนวทางการพัฒนา การจัดการเรียนรู้ฯ สถานศึกษานำร่องจัดทำโครงการรองรับรูปแบบ/แนวทางการจัดกิจกรรมการพัฒนาการจัดการเรียนรู้ฯ เพื่อเสนอให้ ศึกษาธิการจังหวัดอนุมัติ
- 6) จัดประชุมปฏิบัติการพัฒนาครู และบุคลากรสถานศึกษา และบุคลากรทางการศึกษาที่เกี่ยวข้อง เพื่อ พัฒนาการจัดการเรียนรู้ตามรูปแบบ/แนวทางที่กำหนด
- 7) สถานศึกษานำร่องดำเนินการตามรูปแบบ/แนวทาง ตามที่กำหนด (ช่วงระยะเวลา 3 เดือน ตั้งแต่เดือน พฤษภาคม – สิงหาคม พ.ศ.2562)

Check (C) กิจกรรมที่ดำเนินการ ได้แก่

- 1) นิเทศติดตามการดำเนินงานของสถานศึกษา 5 โรงเรียน ตามที่ได้วางแผน/กำหนดไว้ใน แผนการนิเทศ และ ปฏิทินการนิเทศ จำนวน 3 ครั้ง

Act (A) กิจกรรมที่ดำเนินการ ได้แก่

- 1) จัดประชุมแลกเปลี่ยนเรียนรู้ (PLC) และถอดบทเรียนรูปแบบ/แนวทางการพัฒนาการจัดการเรียนรู้ในระดับ จังหวัด (AAR) และคัดเลือกสถานศึกษานำร่อง จำนวน 1 แห่งเพื่อเป็นตัวแทน ของจังหวัดร่วมแลกเปลี่ยนเรียนรู้ใน ระดับภาค

2. กระบวนการดำเนินงานระดับสถานศึกษา

กระบวนการดำเนินงานระดับสถานศึกษา มี 2 กระบวนการหลัก คือ

- 1) **ด้านสถานศึกษา (การบริหารจัดการ)** ใช้แนวคิดการบริหารแบบมุ่งผลสัมฤทธิ์ (Results Base Management) และแนวคิดการบริหารจัดการเชิงระบบ (System Approach) โดยกำหนดขั้นตอน การดำเนินงาน ดังนี้
 - การวิเคราะห์ข้อมูลสารสนเทศด้านผลการทดสอบทางการศึกษาระดับการศึกษา ขั้นพื้นฐาน (O-NET) ระดับสถานศึกษาต่อเนื่อง 3 ปี และมีผลการวิเคราะห์การทดสอบในระดับโรงเรียน และระดับชั้นเรียน
 - สถานศึกษานำผลการทดสอบระดับชาติ ((O-NET) ตามกลุ่มสาระการเรียนรู้ ย้อนหลัง 3ปีการศึกษา มาวิเคราะห์มาตรฐาน และตัวชี้วัดรายสาระและกำหนดค่าเป้าหมายในการยกระดับในแต่ละกลุ่มสาระการเรียนรู้
 - จัดทำแผนยกระดับผลสัมฤทธิ์ ทางการเรียนที่สอดคล้องกับการดำเนินโครงการ TFE (Team For Education) ของจังหวัด
 - ดำเนินการพัฒนาคุณภาพการศึกษาโดยการทำงานอย่างมีส่วนร่วม
 - สร้างชุมชนแห่งการเรียนรู้ทางวิชาชีพภายในสถานศึกษาเพื่อยกระดับคุณภาพการศึกษา
 - พัฒนาภูมิทัศน์ ทั้งในและนอกห้องเรียนให้เอื้อต่อการจัดการเรียนรู้

2) ด้านครู (กระบวนการจัดการเรียนรู้) ที่เน้นกระบวนการเรียนรู้แบบ Active Learning มีขั้นตอนการทำงาน ดังนี้

- ครูนำแผนยกระดับผลสัมฤทธิ์ทางการเรียนประกอบการวิเคราะห์มาตรฐานการเรียนรู้ ตัวชี้วัด สาระการเรียนรู้ สมรรถนะสำคัญ และคุณลักษณะอันพึงประสงค์ โดยนำผลการวิเคราะห์มาใช้ในการกำหนดโครงสร้างรายวิชา
- ครูนำโครงสร้างรายวิชาออกมาออกแบบหน่วยการเรียนรู้ และจัดทำแผนการเรียนรู้ที่ครอบคลุมทั้งด้านความรู้ ทักษะ กระบวนการ เจตคติ สมรรถนะสำคัญและคุณลักษณะอันพึงประสงค์
- ครูสำรวจ รวบรวมข้อมูล และจัดทำสื่อนวัตกรรม เทคโนโลยี ภูมิปัญญา และแหล่งเรียนรู้ที่เป็นปัจจุบัน ให้สอดคล้องกับหน่วยการเรียนรู้ และแผนการจัดการเรียนรู้ เพื่อมาใช้วางแผนการจัดการเรียนรู้และมีการประเมินคุณภาพ ประสิทธิภาพของสื่อ
- ครูจัดทำเครื่องมือวัดและประเมินผลก่อนเรียน ระหว่างเรียน และหลังเรียนตามหน่วยการเรียนรู้ และแผนการจัดการเรียนรู้ ที่ออกแบบไว้ครบทุกหน่วยการเรียนรู้ สอดคล้องกับมาตรฐาน ตัวชี้วัด สมรรถนะสำคัญและคุณลักษณะอันพึงประสงค์ และมีการหาประสิทธิภาพเครื่องมือ
- ครูจัดกิจกรรมการเรียนรู้ตามองค์ประกอบของแผนการจัดการเรียนรู้ ดังนี้ สาระสำคัญ มาตรฐาน ตัวชี้วัด สมรรถนะ คุณลักษณะอันพึงประสงค์ จุดประสงค์การเรียนรู้ สาระการเรียนรู้ กิจกรรมการเรียนรู้ สื่อ/แหล่งเรียนรู้ วัดและประเมินผล บันทึกผลการสอน ปรากฏชิ้นงาน/ภาระงาน
- ครูจัดกิจกรรมการเรียนรู้โดยใช้กระบวนการตามแผนการจัดการเรียนรู้ ครบตามขั้นตอนของกระบวนการที่กำหนดไว้ เน้นให้นักเรียนได้ลงมือปฏิบัติจริง และมีส่วนร่วมสามารถนำไปประยุกต์ใช้ในชีวิตประจำวัน
- ครูจัดการเรียนรู้ที่เน้นคุณลักษณะอันพึงประสงค์ และสมรรถนะสำคัญของหลักสูตร มีการสอดแทรกหลักการ ตามธรรมชาติวิชา กิจกรรมที่ส่งเสริมและพัฒนา หรือแก้ปัญหาในการจัดการเรียนรู้ และนำเสนอแนวทางในการส่งเสริมพัฒนาหรือแก้ไขปัญหา
- การดำเนินการวัดและประเมินผลด้วยวิธีการที่หลากหลายโดยดำเนินการประเมินก่อนเรียน/ระหว่างเรียน/หลังเรียน และสะท้อนผลการเรียนเป็นรายบุคคล ใช้วิธีการและเครื่องมือที่หลากหลาย ครอบคลุมทั้งด้านความรู้ ทักษะกระบวนการ เจตคติและคุณลักษณะอันพึงประสงค์ นักเรียนมีส่วนร่วมในการประเมินภาระงาน/ชิ้นงาน/พฤติกรรม
- การสร้างความคุ้นเคยในการทำข้อสอบระดับชาติ (O-NET) เมื่อจบหน่วยการเรียนรู้ โดยมีการจัดหาและรวบรวมแบบทดสอบระดับชาติ หรือดำเนินการโครงการยกระดับผลสัมฤทธิ์ทางการเรียนโดยใช้แบบทดสอบระดับชาติ (O-NET) อย่างหลากหลาย สามารถอธิบายแนวคำตอบข้อสอบระดับชาติได้ และนำเสนอแนวทางออกข้อสอบระดับชาติ มาประยุกต์ใช้ในกระบวนการวัดและประเมินผลรายวิชาหรือหน่วยการเรียนรู้
- ครูชื่นชม/เสริมแรงให้กับผู้เรียน ในการทำงาน หรือมีส่วนร่วมในการเรียนรู้ ในโอกาสที่เหมาะสมด้วย วาจา ภาษากาย หรือเอกสาร ยกย่องให้เป็นแบบอย่างที่ดีต่อผู้อื่นและเผยแพร่ ประชาสัมพันธ์

3) ด้านการนิเทศ มีองค์ประกอบการนิเทศ 3 ประเด็น คือ

- กระบวนการนิเทศภายในสถานศึกษา (Active Internal Supervision)
- กระบวนการนิเทศจากภายนอก (Active External Supervision + Assessment)
- กระบวนการสร้างชุมชนแห่งการเรียนรู้ (PLC)

4) ด้านผู้เรียน (การเรียนรู้) ผู้เรียนเมื่อได้เรียนรู้ด้วยวิธีการสอนแบบ Active Learning แล้ว ผู้เรียนมีคุณลักษณะ ดังนี้

- ผู้เรียนเป็นบุคคลแห่งการเรียนรู้ เข้าร่วมกิจกรรมและเรียนด้วยความชื่นชม และสามารถแสวงหาความรู้ นำตนเองในการเรียนรู้ได้ มีความมั่นใจในตนเอง กระตือรือร้นในความรู้ มุ่งความเป็นเลิศ

- ผู้เรียนมีทักษะพื้นฐานในการเรียนรู้ สามารถค้นคว้าไ้หาความรู้จากทรัพยากรการเรียนรู้ และแหล่งเรียนรู้ที่หลากหลาย อ่านออก เขียนได้ การคิดคำนวณ การใช้เหตุผลทางวิทยาศาสตร์ ความคิดในการวิเคราะห์และสังเคราะห์ ประเมินค่า คิดสร้างสรรค์ ตัดสินใจแก้ปัญหาได้ดี

- ผู้เรียนมีทักษะการทำงาน สามารถประยุกต์ใช้ความรู้ และทักษะในการทำงาน การติดต่อสื่อสาร การทำงานเป็นทีม แสดงภาวะผู้นำและความรับผิดชอบ มีความยืดหยุ่นและปรับตัวได้ดี มีความอดทนและขยันทำงานหนัก

- ผู้เรียนมีทักษะในการใช้เทคโนโลยีสารสนเทศ สามารถรับรู้ เข้าใจการใช้และการจัดการสื่อสารสนเทศ เรียนรู้เทคนิควิทยาการต่าง ๆ อย่างมีวิจารณญาณ และสามารถนำข้อมูลเหล่านั้นมาใช้อย่างถูกต้อง เหมาะสม และเป็นประโยชน์ ทั้งต่อตนเองและผู้อื่น

- ผู้เรียนมีทักษะในการสรุปองค์ความรู้ มีความสามารถในการสื่อสาร นำเสนอ ยอมรับฟังความคิดเห็น

- ผู้เรียนสามารถดำรงชีวิตด้วยความรับผิดชอบต่อตนเอง และผู้อื่น เป็นพลเมืองที่ดี รู้และเคารพกติกา มีระเบียบวินัย

ผลลัพธ์ของรูปแบบ

1. ผลที่เกิดขึ้นกับสถานศึกษา

1.1 มีสารสนเทศ และผลการวิเคราะห์ข้อมูลทางการศึกษาระดับสถานศึกษา และระดับห้องเรียน

1.2 มีโครงการรองรับรูปแบบ/แนวทางการจัดกิจกรรมการพัฒนาการเรียนรู้ ภายใต้โครงการ TFE

(Teams For Education)

1.3 พัฒนารูปภาพการศึกษาโดยการทำงานอย่างมีส่วนร่วม

1.4 ขับเคลื่อนการพัฒนาโดยใช้กระบวนการนิเทศภายใน

1.5 มีชุมชนแห่งการเรียนรู้ทางวิชาชีพภายในสถานศึกษา (PLC)

2. ด้านครูผู้สอน

2.1 จัดกิจกรรมการเรียนรู้ Active Learning

2.2 ออกแบบการจัดการเรียนรู้ที่สอดคล้องกับมาตรฐานและตัวชี้วัด

2.3 วัดและประเมินผลที่สอดคล้องมาตรฐาน และตัวชี้วัด

3. ด้านผู้เรียน

3.1 ความพึงพอใจที่มีต่อกระบวนการจัดการเรียนการสอนของครูในแต่ละกลุ่มสาระการเรียนรู้

3.2 พฤติกรรมการเรียนรู้ของผู้เรียน

3.3 นักเรียนเป็นบุคคลแห่งการเรียนรู้ (คุณลักษณะผู้เรียนในศตวรรษที่ 21)

กิจกรรม วิชาการรูปแบบ/แนวทางการพัฒนาการจัดการเรียนรู้เพื่อส่งเสริมการพัฒนาการจัดการเรียนรู้ในระดับจังหวัด

จัดทำ วันที่ 23 เมษายน 2562

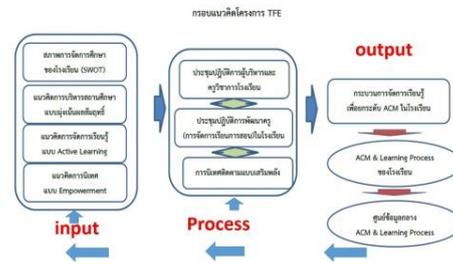
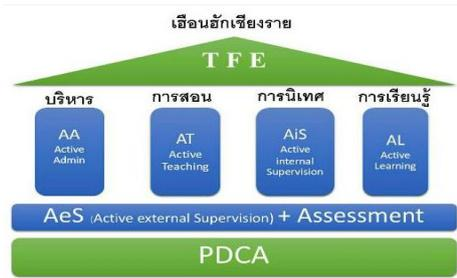

กิจกรรม จัดอบรมพัฒนาบุคลากรครูของโรงเรียนกลุ่มเป้าหมายที่ได้รับการคัดเลือก ๕ โรงเรียน และบุคลากรที่เกี่ยวข้องกับการพัฒนาตามโครงการ TFE (Teams For Education) ประจำปีงบประมาณ พ.ศ.๒๕๖๒

จัดทำระหว่างวันที่ ๗ - ๘ พฤษภาคม ๒๕๖๒



กิจกรรม การประชุมแลกเปลี่ยนเรียนรู้ และถอดบทเรียนรูปแบบ/แนวทางการพัฒนาการจัดการเรียนรู้
ในพื้นที่ โดยจัดกิจกรรมที่ โรงแรมน้ำโขง รีสอร์ท อ.เชียงของ จ.เชียงราย

จัดทำระหว่างวันที่ ๑ - ๒ สิงหาคม ๒๕๖๒

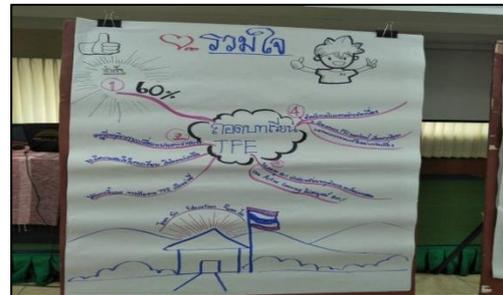

กิจกรรม การนิเทศ ติดตามผลการดำเนินงานตามโครงการ TFE (Teams For Education) ประจำปีงบประมาณ พ.ศ.๒๕๖๒ โดยจัดกิจกรรมได้กำหนดการนิเทศแบ่งเป็น ๓ ระยะเวลา ตามปฏิทินการนิเทศที่กำหนดไว้ โดยกำหนดช่วงระยะเวลาในการนิเทศติดตาม ตามโครงการ TFE ซึ่งแบ่งออกเป็น ๓ ครั้ง ๕ สายการนิเทศ ตามจำนวนโรงเรียนในโครงการซึ่งมีทั้งหมด จำนวน ๕ โรงเรียน ดังนี้

- ครั้งที่ ๑ ช่วงระหว่างวันที่ ๓๐ พฤษภาคม ๒๕๖๒ – ๑๘ มิถุนายน ๒๕๖๒
- ครั้งที่ ๒ ช่วงระหว่างวันที่ ๑๗ มิถุนายน ๒๕๖๒ – ๔ กรกฎาคม ๒๕๖๒
- ครั้งที่ ๓ ช่วงระหว่างวันที่ ๑๕ กรกฎาคม ๒๕๖๒ – ๘ สิงหาคม ๒๕๖๒

กิจกรรมการนิเทศ ติดตาม จัดทำระหว่างวันที่ ๓๐ พฤษภาคม - ๘ สิงหาคม ๒๕๖๒

๑. นิเทศติดตามโรงเรียน ตชด.ทอท.เฉลิมพระเกียรติฯ สังกัด กก.ตชด.ที่ ๓๒



๒. นิเทศติดตามโรงเรียนบ้านราษฎร์ภักดี สังกัด สพป.เชียงราย เขต ๔



๓. นิเทศติดตามโรงเรียนแม่ทะละวิทยา สังกัด สพป.เชียงราย เขต ๒



4. นิเทศติดตามโรงเรียนบ้านรวมมิตร สังกัด สพป.เชียงราย เขต 1



5. นิเทศติดตามโรงเรียนบ้านรวมใจ สังกัด สพป.เชียงราย เขต 3



2. โครงการยกระดับผลสัมฤทธิ์ทางการเรียนระดับชาติ (O-NET)

2.1 วัตถุประสงค์

2.1.1 เพื่อยกระดับผลสัมฤทธิ์ทางการเรียนในการทดสอบระดับชาติ (O-NET) ของโรงเรียนเอกชนในพื้นที่จังหวัดเชียงรายให้มึนักเรียนผ่านเกณฑ์ ร้อยละ ๕๐ ในทุกกลุ่มสาระการเรียนรู้ที่เพิ่มขึ้น

2.1.2 เพื่อพัฒนาผลสัมฤทธิ์ทางการเรียนในการทดสอบระดับชาติ (O-NET) ของโรงเรียนเอกชนในพื้นที่จังหวัดเชียงราย ให้สูงขึ้นจากเดิม ร้อยละ ๓

2.2 ผลการดำเนินงาน

2.2.1 เชิงปริมาณ

ครูผู้สอนระดับชั้นประถมศึกษาปีที่ 6 และมัธยมศึกษาปีที่ 3 ที่สอนกลุ่มสาระการเรียนรู้ภาษาไทย คณิตศาสตร์ วิทยาศาสตร์ และภาษาอังกฤษ ได้รับการพัฒนาจำนวน 250 คน

2.2.2 เชิงคุณภาพ

สำนักงานศึกษาธิการจังหวัดเชียงราย มีเครือข่ายและแนวทางการนิเทศติดตามและประเมินผลการบริหารการจัดการศึกษาขั้นพื้นฐาน ระดับจังหวัด ที่สอดคล้องเหมาะสมตามบริบทของพื้นที่ เพื่อนำมาวางแผนส่งเสริมสนับสนุนการพัฒนาการศึกษาเพื่อยกระดับคะแนนเฉลี่ยผลทดสอบทางการศึกษาระดับชาติขั้นพื้นฐาน (O-NET) ของนักเรียนโรงเรียนเอกชน ได้อย่างเหมาะสม



3. โครงการ Coaching Teams เพื่อยกระดับคุณภาพการศึกษาของสำนักงานศึกษาธิการจังหวัดเชียงราย

3.1 วัตถุประสงค์

3.1.1 เพื่อพัฒนาแนวทางการนิเทศ ติดตาม และประเมินผลการบริหารจัดการ การศึกษาขั้นพื้นฐานในระดับจังหวัดที่มีความสอดคล้องเหมาะสมตามบริบทของพื้นที่

3.1.2 เพื่อสร้างเครือข่ายความร่วมมือในการนิเทศ ติดตาม และประเมินผลการบริหารจัดการ การศึกษาขั้นพื้นฐานในระดับจังหวัดเพื่อพัฒนาการศึกษาและยกระดับคุณภาพของผู้เรียน

3.2 ผลการดำเนินงาน

3.2.1 เชิงปริมาณ

1) ประชุมวางแผนดำเนินการโครงการ โดยมีศึกษานิเทศก์จากทุกเขตพื้นที่และจากสำนักงานศึกษาธิการจังหวัดเชียงราย เข้าประชุมวางแผนดำเนินการ จำนวน 70 คน

2) ดำเนินการนิเทศ กำกับ ติดตาม โรงเรียนเพื่อยกระดับผลสัมฤทธิ์ทางการเรียน ก่อนการสอบ โอนเน็ต โดยแต่ละเขตพื้นที่นิเทศโรงเรียนในกลุ่มเป้าหมาย สำนักงานศึกษาธิการจังหวัดเชียงราย นิเทศโรงเรียนเอกชนจังหวัดเชียงราย ทุกโรงเรียน จำนวน 55 โรงเรียน

3) ดำเนินการกำกับติดตาม การดำเนินการจัดสอบโอนเน็ตในสนามสอบโอนเน็ต จังหวัดเชียงราย โดยทีมโคชชิ่งของสำนักงานศึกษาธิการจังหวัดเชียงราย และดำเนินการกำกับติดตามตรวจเยี่ยมสนามสอบ NT เป็นส่วนหนึ่งในการขับเคลื่อนผลการสอบโอนเน็ตในอนาคต จำนวน 30 สนามสอบ

3.2.2 เชิงคุณภาพ

1) โรงเรียนได้รับการนิเทศกำกับติดตามกระบวนการจัดการเรียนการสอนเพื่อ ยกระดับคุณภาพผลสัมฤทธิ์ทางการเรียนโอนเน็ตในทุกโรงเรียนที่เป็นกลุ่มเป้าหมาย ที่มีนักเรียนสอบได้ระดับ ร้อยละ 50 ในระดับต่ำใน 4 กลุ่มสาระหลักที่สอบโอนเน็ต

2) ศึกษานิเทศก์ ทั้งหมดของจังหวัดเชียงราย ได้รับการพัฒนาการนิเทศ โรงเรียน แบบโคชชิ่ง โดยวิทยากรผู้มีความรู้ความสามารถ ดร.กิตติกร คัมภีร์ปรีชา อดีตศึกษานิเทศก์เชี่ยวชาญ พิเศษ

3) ได้รูปแบบการนิเทศแบบ โคชชิ่งของจังหวัดเชียงราย 1 รูปแบบเพื่อพัฒนา การจัดการเรียนการสอนของครู

กิจกรรม การนิเทศดำเนินการนิเทศ กำกับ ติดตาม โรงเรียนเพื่อยกระดับผลสัมฤทธิ์ทางการเรียน
ก่อนการสอบ โอนเน็ต



กิจกรรม การตรวจเยี่ยมสนามสอบของการสอบโอนเน็ต





กิจกรรมที่ การตรวจเยี่ยมสนามสอบ NT ของจังหวัดเชียงราย



กิจกรรม การประชุมเชิงปฏิบัติการ การ COACH ครู ผู้เรียน



กิจกรรม การนิเทศโรงเรียนหลังการสอบโอเน็ต



ยุทธศาสตร์ที่ 3 การพัฒนาศักยภาพคนทุกช่วงวัย และการสร้างสังคมแห่งการเรียนรู้

1. โครงการขับเคลื่อนการพัฒนาการจัดการศึกษาปฐมวัย ประจำปีงบประมาณ พ.ศ. 2562

สำนักงานศึกษาธิการจังหวัดเชียงราย

1.1 วัตถุประสงค์

1.1.1 เพื่อส่งเสริม สนับสนุนการพัฒนาการจัดการศึกษาปฐมวัยในระดับจังหวัด เชียงรายให้มีคุณภาพเป็นไปตามมาตรฐานการศึกษาปฐมวัยที่กำหนดไว้

1.1.2 เพื่อขยายผลและต่อยอดการดำเนินงานเกี่ยวกับการนำผลงานวิจัย นวัตกรรม รูปแบบ/แนวปฏิบัติที่ดีเกี่ยวกับการจัดการศึกษาปฐมวัยไปสู่หน่วยงาน/สถานศึกษาที่จัดการศึกษาระดับปฐมวัย ให้ครอบคลุมและทั่วถึงมากขึ้น

1.1.3 เพื่อนิเทศ กำกับ ติดตาม ส่งเสริม สนับสนุนและพัฒนาการดำเนินงานของ หน่วยงาน/สถานศึกษาที่จัดการศึกษาระดับปฐมวัยในจังหวัดเชียงราย

1.2 ผลการดำเนินงาน

1.2.1 เสิ้งปริมาณ

- กิจกรรม การจัดทำข้อมูลสารสนเทศเด็กปฐมวัยระดับจังหวัด

1) สถานศึกษาหรือสถานพัฒนาเด็กปฐมวัย สังกัดพัฒนาสังคมและความมั่นคงของ มนุษย์ (พมจ.) ในจังหวัดเชียงราย ซึ่งจัดการศึกษาปฐมวัยในระดับอนุบาลต่ำกว่า 3 ขวบ ได้จัดทำระบบข้อมูล สารสนเทศ และดำเนินการกรอกข้อมูลการประเมินตนเอง ตามมาตรฐานสถานพัฒนาเด็กปฐมวัยแห่งชาติ พ.ศ.2561 ผ่านระบบ ฐานข้อมูลสารสนเทศการพัฒนาเด็กปฐมวัยตามมาตรฐานชาติ จำนวน ทั้งหมด 47 แห่ง (ครบทุกแห่ง) คิดเป็นร้อยละ 100

2) สถานพัฒนาเด็กปฐมวัย สังกัดองค์กรปกครองส่วนท้องถิ่น (ศูนย์พัฒนาเด็กเล็ก) ในจังหวัด เชียงราย ซึ่งจัดการศึกษาปฐมวัยในระดับอนุบาลต่ำกว่า 3 ขวบ และ อนุบาล 1-3 ได้จัดทำระบบ ข้อมูลสารสนเทศ และดำเนินการกรอกข้อมูลการประเมินตนเอง ตามมาตรฐานสถานพัฒนาเด็กปฐมวัย แห่งชาติ พ.ศ.2561 ผ่านระบบ ฐานข้อมูลสารสนเทศการพัฒนาเด็กปฐมวัยตาม มาตรฐานชาติจำนวน 60 แห่ง คิดเป็นร้อยละ 10 (ทาง อปท. จะมีการขยายผลในลำดับต่อไป)

3) สำนักงานศึกษาธิการจังหวัดเชียงราย มีเว็บไซต์สำนักงานศึกษาธิการจังหวัด เชียงราย ที่เป็นการรายงานข้อมูลการจัดการศึกษาในระดับปฐมวัย ปรากฏ ดังนี้

<http://cri.meo.go.th> http://www.cripeo.moe.go.th/school_mapping/

- กิจกรรม การปรับปรุงแผนพัฒนาการจัดการศึกษาปฐมวัยเชิงบูรณาการระดับ จังหวัด

ได้ปรับปรุงแผนพัฒนาการจัดการศึกษาปฐมวัยเชิงบูรณาการระดับจังหวัด ตามข้อ หมายการที่ได้กำหนดไว้ ได้แก่

- ข้อมูลประชากรของจังหวัดเชียงราย
- ข้อมูลพื้นฐานด้านการศึกษาของจังหวัดเชียงราย
- สภาพการศึกษาปฐมวัยของจังหวัดเชียงราย
- การนำแผนสู่การปฏิบัติ และการติดตามประเมินผลการดำเนินงาน
- ปรับแผนงาน/โครงการในแผนพัฒนาการศึกษาปฐมวัยเชิงบูรณาการ

ระดับพื้นที่จังหวัดเชียงราย

- กิจกรรม ขยายผล/ต่อยอดผลงานวิจัย นวัตกรรม และแนวปฏิบัติที่ดี

(Best Practices)

จากผลการดำเนินงานคัดเลือกผลงานวิจัย นวัตกรรม และแนวปฏิบัติที่ดี (Best Practice) ตามโครงการขับเคลื่อนการพัฒนาการจัดการศึกษาปฐมวัย ประจำปีงบประมาณ พ.ศ.2562 ของสำนักงานศึกษาธิการจังหวัดเชียงราย ปรากฏผล ดังนี้

รางวัลชนะเลิศ	ได้แก่ โรงเรียนอนุบาลเวียงป่าเป้า สังกัด สพป.เชียงราย เขต 2 นวัตกรรม เรื่อง บันไดภาษา
รางวัลรองชนะเลิศอันดับ 1	ได้แก่ โรงเรียนอนุบาลแม่สาย (สายศิลป์ศาสตร์) สังกัดสำนักงาน เขตพื้นที่การศึกษาประถมศึกษาเชียงราย เขต 3 นวัตกรรม เรื่อง กระบวนการบริหารระดับปฐมวัยด้วย C.A.M.S Model
รางวัลรองชนะเลิศอันดับ 2	ได้แก่ โรงเรียนอนุบาลบ้านรักเด็ก สังกัดสำนักงานคณะกรรมการ การศึกษาเอกชน (สช.) นวัตกรรม เรื่อง สวนพฤษศาสตร์ โรงเรียนสู่การพัฒนาจิตปัญญา

- กิจกรรม จัดเวทีแลกเปลี่ยนเรียนรู้ร่วมกัน

สำนักงานศึกษาธิการจังหวัดเชียงราย ได้จัดเวทีแลกเปลี่ยนเรียนรู้ด้านการจัดการศึกษาระดับปฐมวัย ร่วมกันกับหน่วยงานที่เกี่ยวข้อง ที่จัดการศึกษาระดับปฐมวัยในจังหวัดเชียงราย

1. มีสถานศึกษาและหน่วยงานที่เข้าร่วมกิจกรรมเวทีแลกเปลี่ยนเรียนรู้ และการสร้างชุมชนแห่งการเรียนรู้ในระดับปฐมวัย จำนวน 7 หน่วยงาน และมีผู้เข้าร่วมกิจกรรม จำนวน 102 คน ได้แก่

- ผู้บริหาร และคณะครูโรงเรียนอนุบาลเวียงป่าเป้า สพป.เชียงราย เขต 2 จำนวน 12 คน
- ผู้บริหารและคณะครูโรงเรียนอนุบาลแม่สาย (สายศิลป์ศาสตร์) สพป.เชียงราย เขต 3 จำนวน 10 คน
- ผู้บริหารและคณะครูโรงเรียนอนุบาลบ้านรักเด็ก สช. จำนวน 9 คน
- ผู้บริหารและคณะครูโรงเรียนอนุบาลนางแล (บ้านทุ่ง) สพป.เชียงราย เขต 1 จำนวน 12 คน
- ผู้บริหารและคณะครูโรงเรียนบ้านเกี๋ยง สพป.เชียงราย เขต 4 จำนวน 8 คน
- ผู้บริหารและคณะครูโรงเรียนเทศบาล 7 ฝั่งหมิ่น เทศบาลนครเชียงราย จำนวน 10 คน
- ผู้บริหารและคณะครูโรงเรียนตชด.อาชีวศึกษา เชียงราย – พะเยา จำนวน 8 คน
- คณะศึกษานิเทศก์และครูนิเทศของหน่วยงานที่มีการจัดการศึกษาระดับปฐมวัย จำนวน 9 คน

- คณะศึกษานิเทศก์ ศธจ. เชียงราย จำนวน 18 คน
- บุคลากร กลุ่มงานใน ศธจ. เชียงราย จำนวน 6 คน

2. กิจกรรม/นวัตกรรมที่สถานศึกษา/หน่วยงานได้นำมาจัดเวทีแลกเปลี่ยนเรียนรู้ร่วมกัน ได้แก่

- โรงเรียนอนุบาลเวียงป่าเป้า นวัตกรรม เรื่อง บ้านไดภาษา
- โรงเรียนอนุบาลแม่สาย (สายศิลปศาสตร์) นวัตกรรม เรื่อง กระบวนการบริหารระดับปฐมวัย

ด้วย C.A.M.S Model

- โรงเรียนอนุบาลบ้านรักเด็ก สข. นวัตกรรม เรื่อง สวนพฤษภาคมศาสตร์โรงเรียนสู่การพัฒนาจิตปัญญา
- โรงเรียนอนุบาลนางแล (บ้านทุ่ง) นวัตกรรม เรื่อง การจัดการศึกษาตามแนวมอนเตสซอรีใน

บริบทท้องถิ่น ด้วยกระบวนการ AICA

- โรงเรียนบ้านเกียง นวัตกรรม เรื่อง สนามเด็กเล่น BBL ตามรอยพระยุคลบาท
- โรงเรียนเทศบาล 7 ฝั่งหมื่น นวัตกรรม เรื่อง Project Approach to Smart Learning
- โรงเรียน ตชด.อาชีวศึกษา เชียงราย – พะเยา นวัตกรรม เรื่อง การเรียนภาษาอังกฤษตาม

ธรรมชาติ

- กิจกรรม นิเทศ กำกับ ติดตามผลการดำเนินงานของหน่วยงาน/สถานศึกษา

ผลจากการที่สำนักงานศึกษาธิการจังหวัดเชียงราย ได้กำหนดคณะกรรมการนิเทศติดตามการดำเนินงานการจัดการศึกษาระดับปฐมวัย สถานศึกษา/หน่วยงานที่เกี่ยวข้องกับการจัดการศึกษาระดับปฐมวัยในจังหวัดเชียงราย ปรากฏผล ดังนี้

1. สำนักงานศึกษาธิการจังหวัดเชียงราย ได้สร้างเครือข่ายการนิเทศร่วมกับหน่วยงานที่เกี่ยวข้องในจังหวัด ได้แก่ สำนักงานเขตพื้นที่การศึกษาประถมศึกษาเชียงราย เขต 1 – 4, กองการศึกษาเทศบาลนครเชียงราย, สำนักงานคณะกรรมการการศึกษาเอกชน, กก.ตชด.ที่ 32 (เชียงราย-พะเยา) เพื่อเป็นแนวทางในการนิเทศการจัดการศึกษาปฐมวัยในเวลาต่อไป

2. โรงเรียนที่ได้รับการนิเทศทั้ง 7 แห่ง ในครั้งนี้ ได้ดำเนินการจัดการศึกษาระดับปฐมวัย ตามมาตรฐานสถานพัฒนาเด็กปฐมวัยแห่งชาติ ซึ่งทางกระทรวงศึกษาธิการจะกำหนดให้สถานศึกษาทุกแห่งได้นำมาตรฐานสถานพัฒนาเด็กปฐมวัยแห่งชาติ และประกาศใช้ทั่วถึงพร้อมกันทุกสถานศึกษาในประเทศในลำดับต่อไป

3. โรงเรียนที่ได้รับการนิเทศทั้ง 7 แห่ง ในครั้งนี้ ได้พัฒนานวัตกรรม/วิธีปฏิบัติที่เป็นเลิศ (Best Practice) เพื่อพัฒนาเด็กระดับปฐมวัยในสถานศึกษา/สถานพัฒนาเด็ก ตามแนวทางการพัฒนาของตนเอง

๑.๒.๒ เชิงคุณภาพ

สถานศึกษา หรือสถานพัฒนาเด็กปฐมวัยในจังหวัดเชียงราย ได้รับการพัฒนาการจัดการศึกษาปฐมวัย ที่เป็นไปตามมาตรฐานสถานพัฒนาเด็กปฐมวัยแห่งชาติ พ.ศ.๒๕๖๑ และมีผลการประเมินระดับคุณภาพอยู่ในระดับผ่านเกณฑ์ขั้นต้นขึ้นไป

กิจกรรม การจัดทำข้อมูลสารสนเทศเด็กปฐมวัยระดับจังหวัด



กิจกรรม การปรับปรุงแผนพัฒนาการจัดการศึกษาปฐมวัยเชิงบูรณาการระดับจังหวัด



กิจกรรม ขยายผล/ต่อยอดผลงานวิจัย นวัตกรรม และแนวปฏิบัติที่ดี (Best Practices)



กิจกรรม จัดเวทีแลกเปลี่ยนเรียนรู้ร่วมกัน



กิจกรรม นิเทศ กำกับ ติดตามผลการดำเนินงานของหน่วยงาน/สถานศึกษา

โรงเรียนอุบลบ้านรักเด็ก



โรงเรียนบ้านเกียง สพ.เชียงราย เขต ๔



โรงเรียนเทศบาล ๗ ฝั่งหมิ่น เทศบาลนครเชียงราย



โรงเรียนอนุบาลนางแล (บ้านทุ่ง) สพป.เชียงราย เขต 1



โรงเรียน ตชด. อาชีวะ สังกัด กก.ตชด.ที่ 32 (เชียงราย - พะเยา)



ยุทธศาสตร์ที่ 4 การสร้างโอกาสความเสมอภาคและเท่าเทียมกันทางการศึกษา

การเพิ่มโอกาสการเข้าถึงการศึกษาของเด็กด้อยโอกาส เด็กออกกลางคัน และเด็กตกหล่น ในรูปแบบที่เหมาะสม จังหวัดเชียงราย

1. วัตถุประสงค์

1.1 เพื่อให้มีข้อมูลเด็กด้อยโอกาส เด็กออกกลางคัน และเด็กตกหล่นในจังหวัด/ภาค สนับสนุนการบูรณาการ แก้ปัญหาเด็กนอกระบบการศึกษาและเด็กออกกลางคันในระดับการศึกษาขั้นพื้นฐาน

1.2 เพื่อให้เด็กด้อยโอกาส เด็กออกกลางคัน และเด็กตกหล่น ได้รับโอกาสการเข้าถึง การศึกษาในรูปแบบที่เหมาะสม

2. ผลการดำเนินงาน

2.1 เด็กด้อยโอกาส เด็กออกกลางคัน และเด็กตกหล่น จังหวัดเชียงราย จากกลุ่มเป้าหมาย จำนวนทั้งหมด 8,955 คน ได้ดำเนินการสำรวจและแก้ปัญหาแล้ว จำนวน 5,436 คน คิดเป็นร้อยละ 60.70

2.2 เด็กด้อยโอกาส เด็กออกกลางคัน และเด็กตกหล่น จังหวัดเชียงราย ได้รับโอกาส การเข้าถึงการศึกษาในรูปแบบที่เหมาะสม





ยุทธศาสตร์ที่ 5 การจัดการศึกษาเพื่อสร้างเสริมคุณภาพชีวิตที่เป็นมิตรต่อสิ่งแวดล้อมและน้อมนำแนวคิดตามหลักเศรษฐกิจพอเพียงสู่การปฏิบัติ

โครงการน้อมนำพระบรมราโชบายด้านการศึกษา สู่การปฏิบัติ ในหลวงรัชกาลที่ 10

1. วัตถุประสงค์

- 1.1 เพื่อขับเคลื่อนพระบรมราโชบายด้านการศึกษาในหลวงรัชกาลที่ 10 สู่การปฏิบัติ
- 1.2 เพื่อให้หน่วยงานทางการศึกษา สถานศึกษา ส่งเสริมให้ผู้เรียนมีพื้นฐาน 4 ด้าน
- 1.3 เพื่อเฉลิมพระเกียรติเนื่องในโอกาสมหามงคลพระราชพิธีบรมราชาภิเษก และน้อมนำพระราโชบายสู่การปฏิบัติ
- 1.4 เพื่อสร้างความตระหนักและความรู้พระราโชบายด้านการศึกษาของพระบาทสมเด็จพระเจ้าอยู่หัว
- 1.5 เพื่อบูรณาการ การทำงานร่วมกันระหว่างหน่วยงานที่เกี่ยวข้องในการดำเนินโครงการตามพระราโชบายด้านการศึกษาไปสู่การปฏิบัติ

2. ผลการดำเนินงาน

2.1 เชิงปริมาณ

โรงเรียนเอกชนในระบบ จำนวน 66 แห่ง ได้รับการตรวจสอบจำนวนนักเรียน เพื่อให้การอุดหนุนและตรวจสอบการใช้จ่ายเงินงบประมาณที่โรงเรียนได้รับ และจัดกิจกรรมส่งเสริม

2.2 เชิงคุณภาพ

โรงเรียนเอกชนในระบบมีการเบิกจ่ายและใช้จ่ายเงินงบประมาณที่โรงเรียนได้รับ เป็นไปอย่างถูกต้อง ตามความเป็นจริง พร้อมรับการตรวจสอบจากหน่วยงานภายนอก

วันศุกร์ ที่ ๖ เดือน กันยายน พ.ศ. ๒๕๖๒ ณ โรงแรมเชียงรายแกรนด์ อ.เมืองเชียงราย จ.เชียงราย





ยุทธศาสตร์ที่ 6 การพัฒนาประสิทธิภาพของระบบการบริหารจัดการศึกษา

1. โครงการตรวจ ติดตาม การพัฒนาระบบการบริหารจัดการงบประมาณของโรงเรียนและนักเรียนโรงเรียนเอกชน และส่งเสริม สนับสนุนการดำเนินกิจกรรมการจัดการศึกษาของโรงเรียนเอกชน

1.1 วัตถุประสงค์

1.1.1 เพื่อตรวจสอบว่าโรงเรียนเอกชนที่ได้รับการสนับสนุนเป็นเงินอุดหนุนรายบุคคล เงินอุดหนุนค่าหนังสือเรียน อุปกรณ์การเรียน เครื่องแบบนักเรียน และกิจกรรมพัฒนาคุณภาพผู้เรียน เงินอุดหนุนตามโครงการอาหารกลางวัน เงินอุดหนุนโครงการอาหารเสริม (นม) และเงินอุดหนุนเพิ่มการครองชีพชั่วคราว ถูกต้องและดำเนินการตามหลักเกณฑ์ วิธีการและเงื่อนไขที่สำนักงานคณะกรรมการส่งเสริมการศึกษาเอกชนกำหนด

1.1.2 เพื่อตรวจสอบ กำกับ และติดตามผลว่า โรงเรียนเอกชนมีการเบิกจ่ายและใช้เงินอุดหนุนในแต่ละประเภท เป็นไปอย่างถูกต้องและตรงตามความเป็นจริงตามระเบียบและหลักเกณฑ์

1.1.3 เพื่อหารูปแบบและแนวทางการบริหารจัดการการใช้จ่ายเงินงบประมาณอย่างมีคุณภาพและมีประสิทธิภาพ

1.1.4 เพื่อส่งเสริมและสนับสนุนการจัดกิจกรรมการส่งเสริมการศึกษาเอกชนในจังหวัดเชียงราย

1.1.5 เพื่อส่งเสริม สนับสนุน กำกับ นิเทศและติดตามประเมินผลการดำเนินงานของโรงเรียนเอกชนในจังหวัดเชียงรายเพื่อใช้เป็นฐานข้อมูลกลาง

1.2 ผลการดำเนินงาน

1.2.1 เสิ้งปริมาณ

โรงเรียนเอกชนในระบบ จำนวน 66 แห่ง ได้รับการตรวจสอบจำนวนนักเรียน เพื่อให้การอุดหนุนและตรวจสอบการใช้จ่ายเงินงบประมาณที่โรงเรียนได้รับ และจัดกิจกรรมส่งเสริม

1.2.2 เสิ้งคุณภาพ

โรงเรียนเอกชนในระบบมีการเบิกจ่ายและใช้จ่ายเงินงบประมาณที่โรงเรียนได้รับ เป็นไปอย่างถูกต้อง ตามความเป็นจริง พร้อมรับการตรวจสอบจากหน่วยงานภายนอก

ภาพกิจกรรม จัดระหว่างวันที่ 1 กรกฎาคม - 22 สิงหาคม 2562





2. โครงการจัดทำแผนพัฒนาการศึกษาจังหวัด

2.1 วัตถุประสงค์

2.1.1 เพื่อพัฒนาด้านการศึกษาของจังหวัดในทุกด้าน และมีความสอดคล้องเชื่อมโยงกับกรอบยุทธศาสตร์ชาติ ระยะ 20 ปี (พ.ศ. 2561 - 2580) แผนพัฒนาเศรษฐกิจและสังคมแห่งชาติ ฉบับที่ 12 (พ.ศ. 2560 -2564) นโยบายความมั่นคงแห่งชาติ พ.ศ. 2558 - 2564 นโยบายรัฐบาล แผนการศึกษาแห่งชาติ (พ.ศ. 2560 - 2579) เป้าหมายการพัฒนาที่ยั่งยืน (Sustainable Development Goals: SDGs) ยุทธศาสตร์ของกระทรวงศึกษาธิการ จุดเน้นเชิงนโยบายของรัฐมนตรีว่าการกระทรวงศึกษาธิการ ยุทธศาสตร์การพัฒนาศึกษาของภาค ยุทธศาสตร์พัฒนาภาค ยุทธศาสตร์พัฒนาจังหวัด และบริบทของพื้นที่

2.1.2 เพื่อทบทวนแผนพัฒนาการศึกษาของจังหวัดเชียงราย ในลักษณะต่อเนื่องแบบ Rolling Plan ซึ่งจะต้องมีการทบทวนและปรับปรุงใหม่ให้ทันต่อสถานการณ์ทุกปีโดยครอบคลุมระยะเวลา 4 ปี ให้มีการคาดการณ์สถานการณ์และมองเชิงรุกไปข้างหน้า รวมทั้งมีการยืดหยุ่นต่อการเปลี่ยนแปลงมากขึ้น

2.1.3 เพื่อจัดทำแผนปฏิบัติการประจำปีงบประมาณ พ.ศ. 2564 จังหวัดเชียงราย (ฉบับจัดทำคำของบประมาณรายจ่ายประจำปี) เป็นแผนภาพรวมของทุกหน่วยงานที่จัดการศึกษาในจังหวัดเชียงราย ที่แสดงให้เห็นถึงภารกิจที่จะต้องดำเนินการ และสอดคล้องกับแผนพัฒนาการศึกษาของจังหวัดเชียงราย โดยนำมาแปลงเป็นแผนปฏิบัติการประจำปีที่จะเอืดยอดและชัดเจนขึ้น เพื่อใช้เป็นกรอบแนวทางในการปฏิบัติงานและเป็นกรอบในการจัดทำคำของบประมาณรายจ่ายประจำปีงบประมาณ พ.ศ. 2564

2.1.4 เพื่อจัดทำแผนปฏิบัติการประจำปีงบประมาณ พ.ศ. 2562 ของสำนักงานศึกษาธิการจังหวัดเชียงราย (ฉบับปรับปรุงตามงบประมาณที่ได้รับจัดสรร)

2.2 ผลการดำเนินงาน

2.2.1 เชิงปริมาณ

จำนวนตัวแทนหน่วยงานที่จัดการศึกษาในจังหวัดเชียงราย เข้าร่วมประชุม ทบทวนแผนพัฒนาการศึกษาของจังหวัดเชียงราย

2.2.2 เชิงคุณภาพ

จัดทำแผนพัฒนาการศึกษา (พ.ศ. ๒๕๖๒ – ๒๕๖๖) จังหวัดเชียงราย (ฉบับทบทวน ปี ๒๕๖๓) และแผนปฏิบัติการประจำปีงบประมาณ พ.ศ. ๒๕๖๔ จังหวัดเชียงราย (ฉบับจัดทำค่าของงบประมาณรายจ่ายประจำปี)

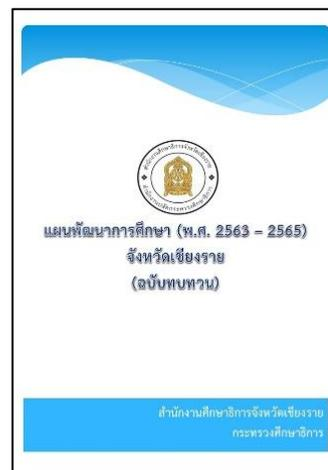

3. ค่าใช้จ่ายในการประชุมการจัดทำแผนปฏิบัติการพัฒนาการศึกษาพื้นที่ชายแดน ประจำปีงบประมาณ 2562 ระดับจังหวัด

3.1 วัตถุประสงค์

3.1.1 เพื่อจัดทำแผนปฏิบัติการพัฒนาการศึกษาพื้นที่ชายแดน ประจำปีงบประมาณ พ.ศ. 2562 จังหวัดเชียงราย (ฉบับปรับปรุงตามงบประมาณที่ได้รับการจัดสรร) สำหรับใช้เป็นเครื่องมือในการบริหารงานของผู้บริหารหน่วยงานและหน่วยงานที่ดำเนินการจัดการศึกษาในพื้นที่จังหวัดชายแดนและเป็นแนวทางในการปฏิบัติได้อย่างมีประสิทธิภาพ สามารถบริหารจัดการงบประมาณให้เกิดประโยชน์สูงสุด

3.1.2 เพื่อจัดทำแผนปฏิบัติการพัฒนาการศึกษาพื้นที่ชายแดน ประจำปีงบประมาณ พ.ศ. 2563 จังหวัดเชียงราย (ฉบับจัดทำค่าของงบประมาณรายจ่ายประจำปี) เพื่อใช้เป็นกรอบทิศทางหรือแนวทางในการปฏิบัติการและจัดทำค่าของงบประมาณรายจ่ายประจำปีงบประมาณ พ.ศ. 2563 ระดับจังหวัด

3.2 ผลการดำเนินงาน

3.2.1 เชิงปริมาณ

มีแผนปฏิบัติการราชการพัฒนาการศึกษาพื้นที่ชายแดนประจำปีงบประมาณ พ.ศ. 2562 ระดับจังหวัด

3.2.2 เชิงคุณภาพ

จังหวัดเชียงราย มีแผนปฏิบัติการราชการพัฒนาการศึกษาพื้นที่ชายแดนประจำปีงบประมาณ พ.ศ. 2562 ระดับจังหวัด ที่เกิดจากความร่วมมือจากทุกหน่วยงานที่เกี่ยวข้องตรงกับบริบท และสามารถขับเคลื่อนสู่การปฏิบัติให้เป็นรูปธรรมได้ หากได้รับจัดสรรงบประมาณตามเสนอ

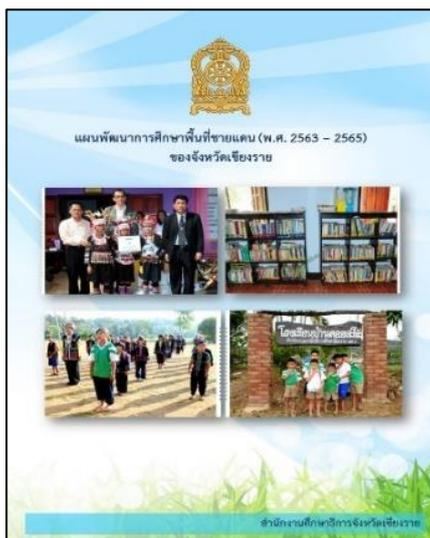

4. โครงการสนับสนุนการปฏิบัติงานของคณะกรรมการติดตาม ตรวจสอบ ประเมินผล และ สนับสนุนการตรวจราชการในระดับจังหวัด ประจำปีงบประมาณ พ.ศ. 2562 สำนักงานศึกษาธิการจังหวัด เชียงราย

4.1 วัตถุประสงค์

4.1.1 เพื่อส่งเสริมเครือข่ายการตรวจราชการ โดยบูรณาการข้อมูลที่สนับสนุนการตรวจราชการ การติดตาม ตรวจสอบ และประเมินผลการจัดการศึกษาในระดับจังหวัด

4.1.2 เพื่อรายงานความก้าวหน้า ความสำเร็จ ปัญหา อุปสรรค และข้อเสนอแนะในการจัดการศึกษาต่อผู้บริหารระดับสูง และหน่วยงานที่เกี่ยวข้อง

4.1.3 เพื่อร่วมลงพื้นที่ตรวจราชการกับคณะผู้ตรวจราชการกระทรวง ตามแผนปฏิบัติการตรวจราชการ การติดตาม ตรวจสอบ และประเมินผลการจัดการศึกษา ประจำปีงบประมาณ พ.ศ. 2562

4.2 ผลการดำเนินงาน

4.2.1 เชิงปริมาณ

1) ร้อยละ 100 ของสถานศึกษา และหน่วยงานทางการศึกษาในจังหวัดเชียงราย ได้รับการติดตาม ตรวจสอบ ประเมินผล เพื่อสนับสนุนการตรวจราชการในระดับจังหวัด

2) สำนักงานศึกษาธิการจังหวัดเชียงราย มีสรุปรายงานความก้าวหน้าความสำเร็จ ปัญหา อุปสรรค และข้อเสนอแนะในการจัดการศึกษา

4.2.2 เชิงคุณภาพ

1) สถานศึกษา และหน่วยงานทางการศึกษาในจังหวัดเชียงราย ที่ได้รับการติดตาม ตรวจสอบและประเมินผล สามารถสะท้อนข้อมูลให้กับสำนักงานศึกษาธิการจังหวัดเชียงรายได้อย่างมีคุณภาพ

2) สำนักงานศึกษาธิการจังหวัดเชียงราย มีสรุปรายงานความก้าวหน้าความสำเร็จ ปัญหา อุปสรรค และข้อเสนอแนะในการจัดการศึกษา และได้ข้อมูลที่สามารถนำไปสู่การบริหารจัดการ เพื่อนำไปแก้ไข ปรับปรุง พัฒนางานต่อไป



5. โครงการสอบคัดเลือกข้าราชการครู บุคลากรทางการศึกษา และลูกจ้างทดแทน อัตรากำลังที่ขาดแคลน และการดำเนินงานทางวินัย

5.1 วัตถุประสงค์

เพื่อให้การดำเนินการสอบสวนวินัยอย่างร้ายแรง วินัยไม่ร้ายแรง และงานเกี่ยวเนื่องกับการดำเนินการทางวินัย การอุทธรณ์ และการร้องทุกข์ เป็นไปด้วยความเรียบร้อย และให้ทันต่อเวลาตามที่กฎหมายกำหนด โดยไม่ก่อให้เกิดความเสียหายต่อทางราชการ

5.2 ผลการดำเนินงาน

5.2.1 เสิ้งปริมาณ

- 1) ดำเนินการเรื่องร้องเรียนทั่วไปจำนวน 10 เรื่อง
- 2) ดำเนินการทางวินัยไม่ร้ายแรงข้าราชการครูและบุคลากรทางการศึกษา จำนวน 7 เรื่อง
- 3) วินัยอย่างร้ายแรงข้าราชการครูและบุคลากรทางการศึกษา จำนวน 6 เรื่อง
- 4) ดำเนินการเกี่ยวกับการร้องทุกข์ จำนวน 6 เรื่อง
- 5) พิจารณาการอุทธรณ์ จำนวน 4 เรื่อง

5.2.2 เสิ้งคุณภาพ

การพิจารณาการดำเนินการทางวินัย การอุทธรณ์ และการร้องทุกข์ เป็นไปอย่างถูกต้องครบถ้วนและให้ความเป็นธรรมกับผู้เสียหายและผู้ถูกกล่าวหา

6. ค่าสาธารณูปโภค (ค่าใช้บริการอินเทอร์เน็ต) ประจำปีงบประมาณ 2562

6.1 วัตถุประสงค์

6.1.1 เพื่อให้สำนักงานศึกษาธิการจังหวัดเชียงราย มีระบบอินเทอร์เน็ตบริการกับเจ้าหน้าที่และผู้มาใช้บริการได้ตลอดเวลา

6.1.2 เพื่อพัฒนาระบบอินเทอร์เน็ตให้มีประสิทธิภาพ ทันสมัย ในการให้บริการ

6.2 ผลการดำเนินงาน

6.2.1 เสิ้งปริมาณ

มีระบบอินเทอร์เน็ต 2 วงจร ที่ความเร็ว Upload/Download ที่ 300/150 Mbps และ ความเร็ว ในประเทศ/ต่างประเทศ ที่ 30/3 Mbps และหมายเลข Internet Protocol (IP) จำนวน 8 หมายเลข เพื่อใช้งาน

6.2.2 เสิ้งคุณภาพ

มีระบบอินเทอร์เน็ตที่ให้บริการตลอดเวลาอย่างมีประสิทธิภาพ หากมีการชำรุดสามารถแก้ไขให้บริการได้ภายใน 24 ชั่วโมงการพิจารณาการดำเนินการทางวินัย การอุทธรณ์ และการร้องทุกข์ เป็นไปอย่างถูกต้องครบถ้วนและให้ความเป็นธรรมกับผู้เสียหายและผู้ถูกกล่าวหา

จัดกิจกรรมระหว่างวันที่ 1 กันยายน 2561 - 30 กันยายน 2562

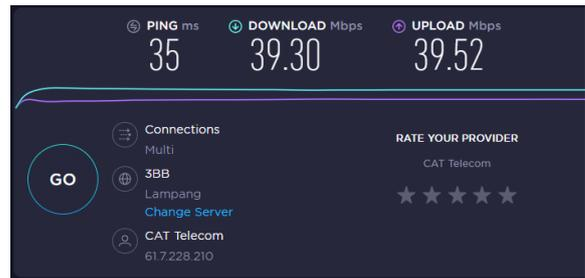
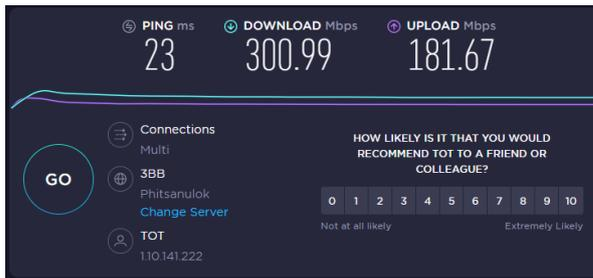
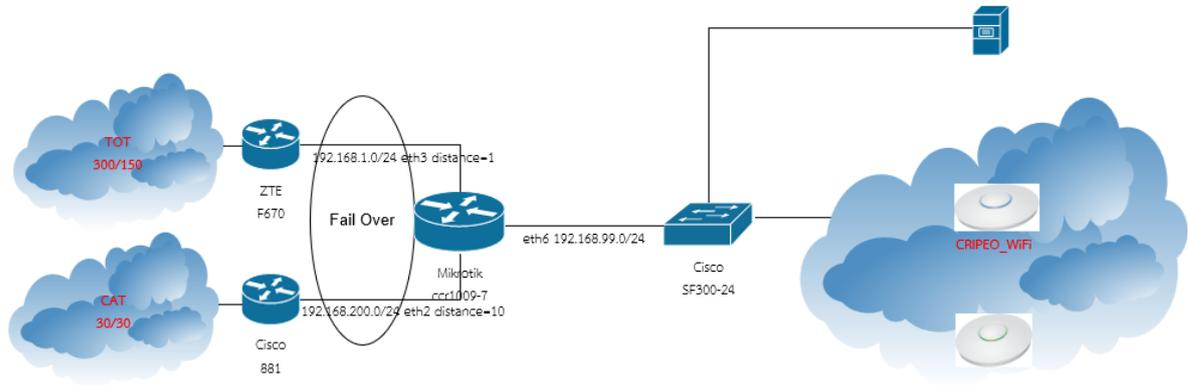

7. โครงการยกย่องผู้มีผลงานดีเด่นต่อการพัฒนากิจกรรมลูกเสือของกระทรวงศึกษาธิการ

7.1 วัตถุประสงค์

7.1.1 เพื่อยกย่องเชิดชูเกียรติ สร้างขวัญกำลังใจสำหรับผู้มีผลงานดีเด่นเป็นที่ประจักษ์ และเป็นแบบอย่างที่ดีทางการลูกเสือ

7.1.2 เพื่อส่งเสริมให้ผู้เกี่ยวข้องทั้งภาครัฐและเอกชนให้การสนับสนุนกิจกรรมลูกเสือของกระทรวงศึกษาธิการ

7.1.3 เพื่อให้ผู้มีส่วนเกี่ยวข้องทั้งภาครัฐ เอกชนเกิดความภาคภูมิใจ มีเจตคติที่ดีต่อการพัฒนากิจกรรมลูกเสือ

7.2 ผลการดำเนินงาน

7.2.1 เชิงปริมาณ

๑) ผู้มีผลงานดีเด่นต่อการพัฒนากิจกรรมลูกเสือในระดับจังหวัด จำนวน ๓ ประเภท ได้แก่ ประเภทผู้บริหารสถานศึกษา ประเภทครูผู้สอน และประเภทผู้ให้การสนับสนุน

๒) คณะกรรมการและเจ้าหน้าที่ จำนวน ๒๐ คน

7.2.2 เจริญคุณภาพ

สถานศึกษา คณะบุคคล ครูผู้สอน บุคลากรทางการลูกเสือ ลูกเสือ เนตรนารี และผู้ให้การสนับสนุนกิจกรรมลูกเสือให้ความสำคัญและใส่ใจ ส่งเสริม สนับสนุนในกิจกรรมลูกเสือของกระทรวงศึกษาธิการ

จัดกิจกรรมระหว่างเดือน สิงหาคม – กันยายน ๒๕๖๒

 <h1 style="text-align: center;">จดหมายข่าว</h1> <h2 style="text-align: center;">สำนักงานศึกษาธิการจังหวัดเชียงราย</h2> <h3 style="text-align: center;">CHIANG RAI PROVINCIAL EDUCATION</h3> <p>เลขที่ ๑๐๓๖/๓๘ ถนนสนามบิน ตำบลเวียง อำเภอเมือง จังหวัดเชียงราย ๕๗๐๐๐ www.http://cri.moe.go.th ฉบับที่ 53/2562</p> <p>โทรศัพท์ กลุ่มบริหารงานบุคคล ๐-๕๓๗๑-๙๔๘๔ กลุ่มอำนวยการ ๐-๕๓๗๑-๙๔๘๑ Fax ๐๕๓-๗๑๙๔๘๓</p> <p>Page : Facebook : สำนักงานศึกษาธิการจังหวัดเชียงราย ชนินฐา เจริญจักร ปธ.ส.ศอจ.เชียงราย/ภาพ-ข่าว</p>		
<p>ศธจ.เชียงราย ประกาศผลการคัดเลือกผู้มีผลงานดีเด่นต่อการพัฒนากิจกรรมลูกเสือกระทรวงศึกษาธิการ</p>		
 <p>นายวิญญู สันติภาพวิวัฒนา</p>	<p>นายวิญญู สันติภาพวิวัฒนา ศึกษาธิการจังหวัดเชียงราย เปิดเผยว่า “ตามที่ สำนักงานปลัดกระทรวงศึกษาธิการ ได้กำหนดให้สำนักงานศึกษาธิการจังหวัดเชียงราย พิจารณาคัดเลือกผู้มีผลงานดีเด่น ต่อการพัฒนากิจกรรมลูกเสือของกระทรวงศึกษาธิการ ในระดับจังหวัด เพื่อรับ “รางวัลเข็มลูกเสือเสมาเชิดชูเกียรติพร้อมเกียรติบัตร” โดยมีวัตถุประสงค์เพื่อ ยกย่องเชิดชูเกียรติ สร้างขวัญและกำลังใจ สำหรับผู้มีผลงานดีเด่นเป็นที่ประจักษ์ เป็นแบบอย่างที่ดีส่งเสริมให้ผู้มีส่วนเกี่ยวข้องทั้งภาครัฐและเอกชนที่ให้การสนับสนุนกิจกรรมลูกเสือของกระทรวงศึกษาธิการ เกิดความภาคภูมิใจ มีเจตคติที่ดีต่อการพัฒนากิจกรรมลูกเสือ จำนวน 3 ประเภท ได้แก่ ประเภทผู้บริหารสถานศึกษา ประเภทครูผู้สอน ประเภทผู้ให้การสนับสนุน ประเภทละ 1 รางวัล เพื่อให้การดำเนินการดังกล่าว เป็นไปด้วยความเรียบร้อย บริสุทธิ์ ยุติธรรม สำนักงานศึกษาธิการจังหวัดเชียงราย จึงได้แต่งตั้งคณะกรรมการดำเนินการคัดเลือก ผลปรากฏดังนี้</p>	
		
<p>ประเภท ผู้ให้การสนับสนุน ได้แก่ นายอรรณพ จุจน์ทร์ รอง ผอ.สพป.เชียงราย เขต 1</p>	<p>ประเภทผู้บริหารสถานศึกษา ได้แก่ นายสนธิ นันทชัย ผอ.รร.บ้านห้วยน้ำขุ่น สพป.เชียงราย เขต 2</p>	<p>ประเภท ครูสอน ได้แก่ นายเอกพงษ์ พิทักษ์กำทอล พนักงานราชการ (ครู) โรงเรียนแม่ม่อน วิทยา สพป.เชียงราย เขต 1</p>



ภาพ ๑ นายอรรถพร จูจันทร์ รองผู้อำนวยการสำนักงานเขตพื้นที่การศึกษาประถมศึกษาเชียงราย เขต ๑ รับเข็มลูกเสือเสมาเชิดชูเกียรติ "ประเภทผู้ให้การสนับสนุน"



ภาพ ๒ นายสนิท นันทชัย ผอ.ร.ร.หัวน้ำขุนวิทยารับเข็มลูกเสือเสมาเชิดชูเกียรติ "ประเภทผู้บริหารสถานศึกษา"



ภาพ ๓ นายเอกพงษ์ พิทักษ์กำพล พนักงานราชการ(ครู) รับเข็มลูกเสือเสมาเชิดชูเกียรติ "ประเภทครูผู้สอน"

ส่วนที่ 4

ปัญหาอุปสรรค และข้อเสนอแนะ

ปัญหาอุปสรรค

สำนักงานศึกษาธิการจังหวัดเชียงราย มีผลการดำเนินงานที่เป็นผลจากภารกิจด้านการบริหารจัดการของสำนักงานศึกษาธิการจังหวัดเชียงราย และผลการสนับสนุนการดำเนินงานตามภารกิจของสถานศึกษา ประจำปีงบประมาณ พ.ศ. 2562 และมีปัญหาอุปสรรค ดังนี้

1. การประชุมจัดทำแนวทางการพัฒนาการศึกษาของสำนักงานศึกษาธิการจังหวัดเชียงราย ส่วนราชการบางส่วนไม่มีหัวหน้าส่วนราชการเข้ามามีส่วนร่วมในการจัดทำแผน ส่วนใหญ่จะส่งผู้แทนเข้าร่วมประชุม อำนวยความสะดวก การวางแผนและความเข้าใจในนโยบายการจัดการศึกษา ผู้แทนที่เข้าร่วมประชุม มีความเข้าใจที่ไม่ชัดเจนและไม่กล้าที่จะตัดสินใจในการกำหนดนโยบายการจัดการศึกษาของจังหวัดเชียงราย
2. สำนักงานศึกษาธิการจังหวัดเป็นหน่วยงานทางการศึกษาที่จัดตั้งขึ้นใหม่ และยังไม่มีความพร้อมในการบริหารจัดการทั้งในด้านงบประมาณ บุคลากร และการประสานงาน

ข้อเสนอแนะ

1. สำนักงานศึกษาธิการจังหวัดเชียงรายส่งเสริมการสร้างเครือข่ายให้สถานศึกษาและบุคลากรทางการศึกษานำกระบวนการ KM : Knowledge Management มาใช้พัฒนาตนเองและองค์กรแบบยั่งยืน
2. สำนักงานศึกษาธิการจังหวัดเชียงราย และหน่วยงานทางการศึกษา หาแนวทางพัฒนาคุณภาพทางการศึกษาในจังหวัดเชียงรายร่วมกันอย่างต่อเนื่อง

ภาคผนวก

กิจกรรมอื่นของสำนักงานศึกษาธิการจังหวัดเชียงราย

หมูป่า พบนายกรัฐมนตรี

พลเอก ประยุทธ์ จันทร์โอชา นายกรัฐมนตรี บันทึกภาพร่วมกับนักกีฬาฟุตบอล ทีมหมูป่าอคาเดมีแม่สาย ในโอกาสเข้าร่วมงานวันเด็กแห่งชาติ ประจำปี 2562 ณ กระทรวงศึกษาธิการ เมื่อวันที่ 11 มกราคม 2562 ในโอกาสนี้ นายแพทย์ธีระเกียรติ เจริญเศรษฐศิลป์ รัฐมนตรีว่าการกระทรวงศึกษาธิการ ได้ให้ทีมนักฟุตบอล หมูป่า จำนวน 6 คนประกอบด้วย 1. ด.ช.กานูมาศ แสงดี 2. ด.ช.ดวงเพชร พรหมเทพ 3. ด.ช.ณัฐวุฒิ ทำคำ ทรง 4. ด.ช.พีรภัทร สมเพียงใจ 5. ด.ช.สมพงษ์ ใจวงศ์ 6. ด.ช.ประจักษ์ สุธรรม พร้อมด้วย นางรัตนา มากสุข ครูผู้ดูแล เข้าพบ โดย นายแพทย์ธีระเกียรติ ได้พูดคุยซักถามถึงความรู้สึกที่ติดอยู่ในถ้ำหลวง และวิธีการดำรงชีพ รวมถึงการสร้างกำลังใจให้กันและกันยามวิกฤต รวมถึงข้อคิดและแนวปฏิบัติรวมถึงสิ่งที่จะปฏิบัติในอนาคต ในโอกาสนี้ นายนพรัตน์ อุ่ทอง ศึกษาธิการ พร้อมด้วยได้นำนิทรรศการการช่วยเหลือผู้ประสบภัยไปนำเสนอ ให้ผู้เข้าร่วมงานวันเด็ก และน้องทีมนักกีฬาหมูป่าอคาเดมีแม่สาย ร่วมถ่ายภาพกับน้องๆ พ่อแม่ ผู้ปกครอง



กศจ.เชียงราย บรรจุแต่งตั้งครูผู้ช่วย สังกัด สพฐ. 82 อัตรา

ให้การต้อนรับและรับความยินดี นาย วิญญู สันติภาพวิวัฒนา ศึกษาธิการจังหวัดเชียงราย เข้ารับตำแหน่ง
ศึกษาธิการจังหวัดเชียงราย ณ ห้องศึกษาธิการจังหวัดเชียงราย



มอบวุฒิบัตรให้ผู้ผ่านการฝึกอบรมโครงการพัฒนาบุคลากรทางการลูกเสือของโรงเรียนเอกชน

สำนักงานศึกษาธิการจังหวัดเชียงราย เป็นเจ้าภาพในการดำเนินการจัดโครงการพัฒนาบุคลากรทางการลูกเสือของโรงเรียนเอกชน หลักสูตรผู้กำกับลูกเสือขั้นความรู้ทั่วไป รุ่นที่ ๑๓/๒๕๖๒ เมื่อวันที่ ๘ ตุลาคม ๒๕๖๒ และหลักสูตรผู้กำกับลูกเสือสามัญขั้นความรู้เบื้องต้น รุ่นที่ ๑๑/๒๕๖๒ ระหว่างวันที่ ๙ ถึง ๑๑ ตุลาคม ๒๕๖๒ ณ พุทธมณฑลสมโภช ๗๕๐ ปีเมืองเชียงราย ตำบลบัวสลี อำเภอแม่ลาว จังหวัดเชียงราย นั้น บัดนี้ การฝึกอบรมได้เสร็จสิ้นลงแล้ว มีผู้ผ่านการฝึกอบรมไว้เป็นการเบื้องต้น จำนวน ทั้งสิ้น 74 คน โอกาสนี้ นายวิญญู สันติภาพวิวัฒนา ศึกษาธิการจังหวัดเชียงราย ร่วมกับวิทยากร ได้มอบวุฒิบัตรให้ผู้ผ่านการฝึกอบรมจัดงาน



งานชุมนุมลูกเสือสำรองแห่งชาติ ครั้งที่ ๑

เนื่องด้วยในวันที่ ๕ สิงหาคม ๒๕๖๑ เป็นวันจัดตั้งกองลูกเสือสำรอง เป็นกองแรกของประเทศไทย และในปี 2562 เป็นการครบรอบ 61 ปี ของกิจการลูกเสือสำรองแห่งประเทศไทย สำนักงานลูกเสือแห่งชาติ จึงได้กำหนดจัดงานชุมนุมลูกเสือสำรองแห่งชาติ ครั้งที่ ๑ ขึ้น ระหว่างวันที่ ๕-๖ สิงหาคม ๒๕๖๒ เพื่อเป็นการส่งเสริมลูกเสือสำรอง ให้รักและศรัทธาในกระบวนการลูกเสือและเป็นการพัฒนาเยาวชนให้มี ระเบียบวินัย โดยมอบหมายให้สำนักงานศึกษาธิการจังหวัดทุกจังหวัด จัดงานชุมนุมพร้อมกันทั่วประเทศระหว่างวันที่ ๕-๖ สิงหาคม ๒๕๖๒ สำหรับจังหวัดเชียงราย ได้กำหนดจัดงานชุมนุมลูกเสือสำรองแห่งชาติ ครั้งที่ ๑ ณ พุทธมณฑลสมโภช ๗๕๐ปีเมืองเชียงราย อำเภอแม่ลาว จังหวัดเชียงราย



สืบสานพระพุทธศาสนา ถวายเทียนพรรษา ณ วัดเชียงยืน อ.เมือง จ.เชียงราย

นายวิญญู สันติภาพวิวัฒนา ศึกษาธิการจังหวัดเชียงราย พร้อมด้วยข้าราชการในสังกัด ร่วมสืบสานธรรมเนียมปฏิบัติอันดีงามของพุทธศาสนิกชน นำเทียนพรรษาพร้อมเครื่องอัฐบริขาร ถวายแด่พระภิกษุสงฆ์ วัดเชียงยืน ต.รอบเวียง อ.เมือง จ.เชียงราย เนื่องในวันเข้าพรรษา ประจำปี ๒๕๖๒



โครงการกิจกรรมส่งเสริมพระพุทธศาสนาโดยการอบรมส่งเสริมคุณธรรมจริยธรรมและปฏิบัติธรรมของ

สำนักงานพระพุทธศาสนาจังหวัดเชียงรายพร้อมคณะสงฆ์จังหวัดเชียงรายและสำนักงานศึกษาธิการจังหวัดเชียงราย ได้จัดทำโครงการกิจกรรมส่งเสริมพระพุทธศาสนา เนื่องในวันมาฆบูชาประจำปี 2562 ระหว่างวันที่ 17-19 กุมภาพันธ์ 2562 เป็นเวลา 3 วัน 2 คืน ณ พุทธมณฑลสมโภช 750 ปีเมืองเชียงราย อำเภอแม่ลาว จังหวัดเชียงราย เนื่องในวันมาฆบูชาประจำปี 2562 ข้าราชการสังกัดสำนักงานศึกษาธิการจังหวัดเชียงราย จำนวน 74 คน เข้าร่วมโครงการ



กศจ.เชียงราย บรรจุแต่งตั้งผู้อำนวยการสถานศึกษา

ผู้ผ่านการสอบคัดเลือกได้รับการบรรจุและแต่งตั้งให้ดำรงตำแหน่ง ผู้อำนวยการสถานศึกษา สังกัด สพฐ. ปี พ.ศ. ๒๕๖๑ ตามประกาศ กศจ.เชียงราย ประกาศ ณ วันที่ ๑๒ กุมภาพันธ์ ๒๕๖๒ ณ ห้องประชุมสันป่าแดง ๒ โรงเรียนสามัคคีวิทยาคม อ.เมือง จ.เชียงราย ซึ่งมีการบรรจุและแต่งตั้งผู้อำนวยการสถานศึกษา สังกัด สพพ.เชียงราย เขต ๑ จำนวน ๑๕ ราย สพพ.เชียงราย เขต ๒ จำนวน ๓๐ ราย สพพ.เชียงราย เขต ๓ จำนวน ๒๙ ราย สพพ.เชียงราย เขต ๔ จำนวน ๒๗ ราย และ สพม.๓๖ จำนวน ๑ ราย



มีหน้าที่ จัดทำ แผนยุทธศาสตร์พัฒนาการศึกษา (พ.ศ. ๒๕๖๒-๒๕๖๔) ของสำนักงานศึกษาธิการจังหวัด เชียงราย (ฉบับทบทวน) แผนปฏิบัติราชการประจำปีงบประมาณ พ.ศ. ๒๕๖๒ ของสำนักงานศึกษาธิการจังหวัด เชียงราย (ปรับตามงบประมาณที่ได้รับจัดสรร) และ แผนปฏิบัติราชการประจำปีงบประมาณ พ.ศ. ๒๕๖๓ ของ สำนักงานศึกษาธิการจังหวัดเชียงราย (ฉบับจัดทำคำของบประมาณรายจ่ายประจำปี) ให้เป็นไปตามบริบทของ สำนักงานศึกษาธิการจังหวัดเชียงราย และสอดคล้องนโยบายการจัดการศึกษาทุกระดับ

ทั้งนี้ ตั้งแต่ บัดนี้เป็นต้นไป

สั่ง ณ วันที่ ๑๗ เดือนธันวาคม พ.ศ. ๒๕๖๑

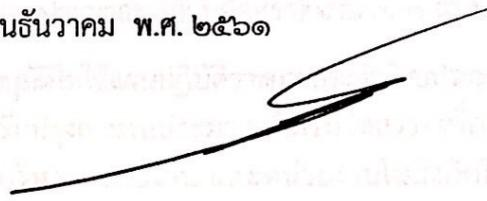

(นายนพรัตน์ อู่ทอง)

ศึกษาธิการจังหวัดเชียงราย

Handwritten notes and stamps at the bottom right, including a date stamp 30/12/61 and a signature.

Faint text at the bottom left, possibly a footer or additional administrative information.

คณะผู้จัดทำ

คณะที่ปรึกษา

๑. นายวิญญู สันติภาพวิวัฒนา
๒. พันจ่าตรีฉลอง อ่อนนวน

ศึกษาธิการจังหวัดเชียงราย
ผู้อำนวยการกลุ่มนโยบายและแผน

ศจจ.เชียงราย
ศจจ.เชียงราย

คณะผู้จัดทำ

๑. นางเยาวภา ชมภูพิทักษ์
๒. นางสาวพีชรี วีรณรรณ
๓. นายไกรพงษ์ จินดาคำ
๔. นางสาวทิฆัมพร สุวรรณทา

นักวิเคราะห์นโยบายและแผน
นักวิเคราะห์นโยบายและแผน
นักวิชาการคอมพิวเตอร์
นักวิเคราะห์นโยบายและแผน

ศจจ.เชียงราย
ศจจ.เชียงราย
ศจจ.เชียงราย
ศจจ.เชียงราย

ผู้จัดทำรูปเล่ม

๑. นางสาวทิฆัมพร สุวรรณทา

นักวิเคราะห์นโยบายและแผน

ศจจ.เชียงราย